

U-Know

Signalétique & Displays

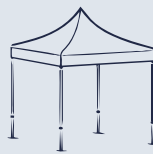

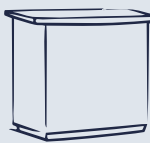
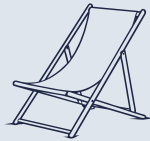
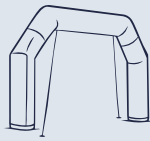

ÉDITO

Dans un environnement où l'attention est de plus en plus sollicitée, la visibilité ne s'improvise plus.

Elle se pense, se construit et se déploie sur le terrain avec des supports capables de marquer les esprits, tout en restant fonctionnels, fiables et adaptés aux usages réels.

Chez **U-KNOW**, nous concevons la PLV comme un outil au service de l'expérience : celle des marques, des exposants, mais aussi des visiteurs.

Chaque structure, chaque support et chaque matière sont pensés pour répondre à des contraintes concrètes – transport, montage, durabilité, conditions extérieures – sans jamais renoncer à l'impact visuel ni à la cohérence de marque.

Ce catalogue 2026 est le reflet de cette approche.

Il rassemble des solutions éprouvées, des innovations techniques et des systèmes modulaires conçus pour s'adapter à une grande diversité de contextes : salons professionnels, événements sportifs, opérations commerciales, collectivités ou activations terrain.

Au-delà des produits, ce catalogue traduit un savoir-faire global, de la conception à la fabrication, en passant par l'accompagnement graphique et la maîtrise de l'impression grand format.

Notre studio, nos outils et nos équipes travaillent chaque jour pour transformer une idée ou un visuel en un support lisible, durable et fidèle à votre image.

Notre ambition reste la même :

vous proposer des supports de communication clairs, efficaces et responsables, pensés pour durer dans le temps et vous accompagner sur le terrain, événement après événement.

Simon Wahnich

SOMMAIRE

MISSION & VALEURS	8
APPROCHE DIGITALE	10
TENTES, ARCHES & PARASOLS	12
U-TENT	14
U-GATE	20
POPTENT	24
POPSUN	32
STANDS & TOTEMS	36
LIGHTFRAME	38
COLOFRAME - NEW	44
AEROPATH 080	50
AEROSTAND 240 & 300	52
AEROSTAND 085 & 120	54
AEROSIDE 120 & 240	56
AEROTESCO	58
STRETCH BANNER	60
STRETCH WALL	62
STRETCH GATE	64
CURVED WALL	66
SILVER FRAME	68
STD	70
SEG & SEG BAR	72
BAR FRONTO - NEW	74
BAR VELCRO	76
BAR BACOTA	78
AEROBAR 060	80
CAPTAIN - NEW	82
CAPTAIN EASY	84
PORTE DOCUMENTS	86
AEROWEAR 085	87
ENROULEURS & KAKEMONOS	88
ROLLACE	90
ROLLBASE	92
ROLLUX	94
ROLLTECH	96
ROLLTWIN	97
ROLLOUTDOOR	98

SOMMAIRE

X PVC	100
X PROMO	101
MOBILIER	102
CAPTAIR XXS	104
AIR SIT	106
AIR SOFA	107
BEAN BAG	108
CUBES & BANC	109
CHILIENNES BOIS	110
NAPPES	112
POPTABLE 080	114
POPTABLE 180 & 240	116
POPCHAIR	116
VOILES & DRAPEAUX	118
SET TABLE FLAG	120
MINI CAR FLAG	121
MINI FLAG VENTOUSE	121
TREK FLAG	122
PETITES VOILES	124
ARCHGATE	126
LEAF & MAGNUM FLAG	128
FF SERIES	130
WF SERIES	132
VF SERIES	134
GIANT FLAGS	136
LES EMBASES	138
DRAPEAUX SUR-MESURE	141
BANDEROLES	142
CAR COVER	144
COUVERTURE BARRIERE	145
GUIRLANDES & FANIONS	146
DS SERIES	147
PATH FLAG	148
BEAN FLAG	150
PREPARER SON FICHER	152
GUIDE DES MATIERES	154

Note sur les visuels

Les visuels de ce catalogue sont réalisés à l'aide de l'intelligence artificielle à des fins d'illustration. Ils ne sont pas contractuels et peuvent différer selon les configurations et options

LE MADE IN FRANCE

Un choix industriel assumé

Chez **U-KNOW**, le **Made in France** n'est pas un simple label. C'est un engagement concret, pensé pour répondre aux exigences de la PLV terrain.

Une grande partie de nos impressions textiles est réalisée en France, au plus près de nos équipes et de nos partenaires. Cette proximité nous permet de maîtriser la qualité d'exécution, les délais et la fiabilité de production, tout en limitant les intermédiaires.

Produire localement, c'est faire le choix de circuits courts, d'une meilleure réactivité et d'un contrôle constant à chaque étape : préparation des fichiers, impression, finitions et conditionnement. C'est aussi garantir un rendu fidèle, homogène et durable, adapté aux contraintes des événements et des usages professionnels.

Choisir le **Made in France** chez **U-KNOW**, c'est concilier impact visuel, performance opérationnelle et responsabilité, sans compromis sur l'efficacité terrain.

Au-delà de la fabrication, le **Made in France** chez **U-KNOW** s'inscrit dans une logique de savoir-faire durable. Il valorise des compétences locales, des partenaires engagés et une production raisonnée, capable de s'adapter aux volumes comme aux projets spécifiques. Cette approche permet de garantir une constance de qualité dans le temps et d'inscrire chaque support dans une démarche responsable, en phase avec les attentes actuelles des marques et des organisateurs d'événements.



NOTRE ATELIER

Le cœur de la production

Notre atelier est le cœur de la fabrication **U-KNOW**.

C'est ici que sont produits l'ensemble de nos supports de communication, de l'impression au produit fini, prêt à être déployé sur le terrain.

Équipé de machines d'impression grand format dernière génération, notre site assure une production rapide et maîtrisée, avec un contrôle précis des couleurs et des matières. Les impressions peuvent être transférées par calandrage afin de garantir une excellente tenue dans le temps.

La découpe laser et CNC permet une précision optimale, quel que soit le support utilisé : polyester, bâche PVC, Oxford ou interlock.

L'atelier couture et façonnage vient finaliser chaque produit avec des assemblages solides, durables et parfaitement adaptés aux contraintes événementielles.

Un outil de production interne, réactif et en constante évolution, au service de la visibilité **U-KNOW**.



NOTRE MISSION

Donner du sens au textile corporate

Chez **U-KNOW**, la PLV n'est pas un décor. C'est un outil de terrain, conçu pour capter l'attention, structurer l'espace et porter un message, là où tout se joue : sur l'événement.

Nous concevons et fabriquons des supports de communication visibles, fiables et efficaces, pensés pour les usages réels : montage rapide, transport facile, résistance aux conditions extérieures et impact visuel immédiat.

Chaque structure est imaginée pour servir l'action, accompagner les équipes et valoriser les marques, sans compromis sur la qualité.

Fabricant avant tout, **U-KNOW** maîtrise l'ensemble de la chaîne : conception, choix des matériaux, impression, finitions et logistique. Cette maîtrise nous permet de proposer des solutions cohérentes, durables et adaptées aux contraintes du terrain, du salon professionnel aux opérations outdoor les plus exigeantes.

Notre mission est simple : donner aux marques des supports clairs, performants et responsables, capables de faire la différence, événement après événement.

U-KNOW, c'est la PLV pensée pour agir.



NOS VALEURS

Une entreprise humaine, responsable et engagée

L'humain avant tout

Chez **U-KNOW**, la PLV reste avant tout une affaire de femmes et d'hommes.

Nous concevons nos solutions pour faciliter le travail sur le terrain, améliorer l'expérience des équipes et créer des supports simples à utiliser, fiables et durables. L'écoute, la proximité et l'accompagnement font partie intégrante de notre manière de travailler.

L'éthique comme boussole

Nous avançons avec des règles claires : transparence, responsabilité et exigence.

Du choix des matières à la fabrication, de la conformité des produits aux engagements sociaux, chaque décision est guidée par une approche responsable et maîtrisée, sans compromis sur la qualité.

L'engagement au service des marques

Nos supports ne sont pas de simples structures : ce sont des outils d'expression.

Ils sont conçus pour valoriser les marques, soutenir les événements et s'inscrire durablement dans les usages professionnels. S'engager, pour **U-KNOW**, c'est proposer des solutions utiles, visibles et adaptées aux réalités du terrain.



NOTRE APPROCHE DIGITALE

Simplifier, fluidifier, accélérer

Chez **U-KNOW**, le digital n'est pas un simple point d'entrée. C'est un outil opérationnel, conçu pour accompagner les professionnels de l'événementiel, de la communication et du retail dans leur quotidien.

Notre plateforme en ligne a été pensée comme une extension naturelle du catalogue PLV : claire, structurée et orientée usage. Elle permet d'identifier rapidement les solutions adaptées, d'accéder aux informations techniques essentielles et de sécuriser chaque étape du projet.

Commander en ligne chez **U-KNOW**, c'est bénéficier :

- D'une lecture claire des gammes et des configurations possibles,
- D'un accès direct aux options, aux délais et aux contraintes d'usage,
- D'un parcours fluide, pensé pour les professionnels et leurs impératifs terrain.

À l'écoute de nos partenaires, nous avons repensé l'expérience digitale autour de trois piliers essentiels : lisibilité, efficacité, fiabilité.

L'ergonomie et la performance priment, pour que la technologie s'efface au profit de l'essentiel : faire les bons choix, rapidement.

Le digital **U-KNOW** est au service de vos projets PLV.
Simple. Clair. Efficace.



COMMANDER CHEZ U-KNOW

Un écosystème digital pensé pour la PLV

L'environnement digital **U-KNOW** intègre l'ensemble des fonctionnalités nécessaires à une gestion simple, fluide et autonome des projets PLV.

Il permet notamment :

- La saisie intuitive des commandes,
- la consultation des disponibilités et des délais,
- Le suivi des commandes et des livraisons,
- L'accès aux factures et documents en ligne,
- Des fiches techniques constamment à jour,
- Une assistance dédiée pour accompagner chaque étape,
- Des paiements sécurisés,
- Et des connexions API facilitant l'intégration aux outils existants.

Cette plateforme évolue en permanence, au rythme des usages professionnels et des contraintes terrain.

Début 2026, le site **U-KNOW** a fait l'objet d'une refonte graphique et fonctionnelle complète, alignée avec la nouvelle charte du groupe et son identité visuelle renouvelée.

Une interface plus lisible, plus cohérente et plus contemporaine, pensée pour améliorer l'expérience utilisateur sans jamais perdre de vue l'efficacité.

Mais au-delà de l'outil, notre approche digitale reste fidèle à notre ADN: accompagner, conseiller, rester disponibles.

Le digital n'a pas vocation à remplacer l'humain.

Il est là pour le soutenir, accélérer les échanges et libérer du superflu, afin de se concentrer sur l'essentiel : réussir vos opérations PLV.



Les tentes, arches et parasols événementiels comptent parmi les supports de communication les plus spectaculaires et les plus visibles sur un événement. Avec des surfaces pouvant atteindre plusieurs dizaines de mètres carrés et des hauteurs proches de cinq mètres, ils offrent une présence forte et immédiatement identifiable, même à distance.

Malgré leur envergure, ces structures restent pensées pour l'événementiel : transportables, rapides à installer et adaptées aux contraintes du terrain. Les événements sportifs outdoor privilégient largement les solutions gonflables pour leur impact visuel et leur légèreté, tandis que les collectivités et organisateurs optent souvent pour des structures pliantes, idéales pour un usage ponctuel et polyvalent.

Grâce à une personnalisation intégrale, ces supports deviennent de véritables vecteurs d'image. Marque, produit et valeurs s'expriment pleinement et s'ancrent durablement dans l'esprit du public.

Les tentes, arches et parasols transforment votre espace en un repère visuel fort, identifiable et mémorable, au service de votre communication sur le long terme.

TENTES, ARCHES & PARASOLS



TENTES & ARCHES

U-TENT

Les tentes gonflables



Depuis plus de 15 ans, **U-KNOW** conçoit, développe et produit des structures gonflables innovantes, pensées pour faire évoluer la communication événementielle vers des supports plus visibles, plus mobiles et plus impactants.

Fort de cette expertise, la marque a entièrement repensé la tente gonflable afin d'en faire un véritable outil de communication, aussi simple à utiliser qu'efficace sur le terrain.

Chaque détail de la gamme **U-TENT** a été conçu pour conjuguer simplicité d'installation, légèreté et visibilité maximale, sans compromis sur la stabilité et la résistance.

Grâce à leur conception gonflable, les tentes **U-TENT** offrent un montage rapide, une excellente tenue et un confort d'utilisation adapté aux événements professionnels.

Au cœur de la démarche, l'image de marque, les tentes gonflables **U-TENT** sont 100 % personnalisables, permettant une expression visuelle totale.

Cette personnalisation s'intègre parfaitement à la structure, tout en conservant les qualités essentielles du produit : légèreté, imperméabilité et durabilité, pour un usage intérieur comme extérieur.



STRUCTURE & TECHNOLOGIE

U-TENT repose sur une technologie gonflable de nouvelle génération, développée pour offrir un excellent équilibre entre légèreté, résistance et fiabilité.

La structure est constituée d'une **triple peau ultra-légère** associant Oxford, polypropylène (PP) et TPU, garantissant une très bonne tenue mécanique tout en limitant le poids global de la tente.

L'enveloppe textile intègre une membrane technique assurant à la fois l'élasticité et l'étanchéité de la structure gonflable.

L'ensemble des coutures est soudé et parfaitement étanche, permettant une utilisation en conditions extérieures exigeantes.

La tente bénéficie d'un traitement **anti-feu norme CPAI 84**, autorisant une utilisation en intérieur lors des événements professionnels.

Le montage est simple et rapide : la structure **U-TENT** est opérationnelle en environ 5 minutes, sans outillage complexe.



Triple peau



Norme anti-feu CPAI 84



HABILLAGE & PERSONNALISATION

Pensée comme un véritable support de communication événementielle, la tente **U-TENT** est proposée exclusivement en fabrication spéciale, avec un habillage conçu pour sublimer la structure gonflable.

Le revêtement est réalisé dans une **matière technique à base d'élasthanne**, au toucher peau de pêche proche du vêtement technique, qui épouse parfaitement la forme arachnéenne de la tente.

L'habillage est **imprimé en sublimation numérique haute définition** et conserve l'imperméabilité du toit et des portes.

La fixation s'effectue par un système de zips positionnés sur la circonférence de la tente, assurant une mise en place rapide et précise.

Le toit est livré pré-monté sur la structure afin de proposer une tente immédiatement prête à l'installation.

Les portes, fournies séparément, se montent par zip sur le toit et peuvent être orientées vers l'intérieur ou l'extérieur, permettant de créer une lecture graphique dynamique à 360°.

U-TENT associe votre marque à une structure au positionnement résolument sport, événementiel et premium, loin des barnums traditionnels.



Imperméable





**ASSOCIEZ
VOTRE
MARQUE**



...
**À UN
SUPPORT
REMARQUABLE**



LES OPTIONS

SUNSHADE (casquette / auvent)

Les sunshades sont des auvents positionnés à l'avant de la tente pour étendre la surface au sol et protéger les visiteurs des intempéries.

Ils se fixent par zip sur la structure et intègrent un boudin gonflable à lester ou à haubaner grâce aux cordes fournies.

L'impression est réalisée sur demande pour une parfaite continuité visuelle avec la tente.

CONNEXION ENTRE LES TENTES

Les connexions permettent de relier deux tentes entre elles afin de créer un ensemble homogène et fluide.

Elles se montent directement sur les zips prévus pour les portes et s'installent en environ 30 secondes.

Une tente peut être reliée à une autre de taille identique ou de taille immédiatement supérieure ou inférieure.

LESTAGE

Différentes solutions de lestage permettent de stabiliser efficacement la tente en usage extérieur.

Socles béton et poches à eau assurent une tenue optimale selon les conditions d'installation.



CARACTÉRISTIQUES TECHNIQUES

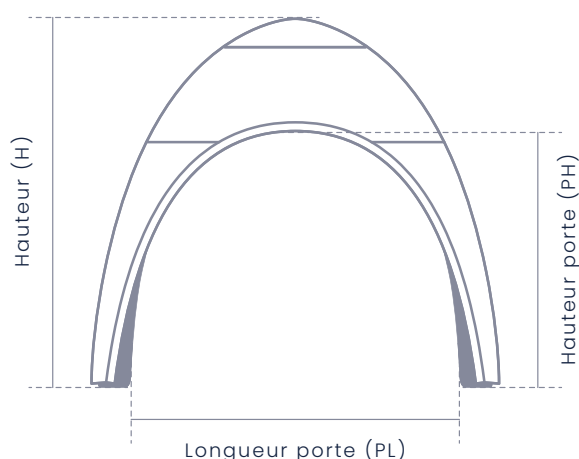
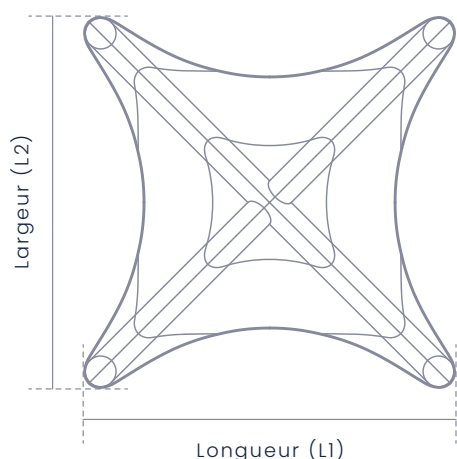

U-TENT 300

U-TENT 400

U-TENT 500

U-TENT 600

DIMENSIONS & POIDS

Longueur (L1)	300 cm	400 cm	500 cm	600 cm
Largeur (L2)	300 cm	400 cm	500 cm	600 cm
Hauteur (H)	260 cm	340 cm	430 cm	480 cm
Longueur porte (PL)	270 cm	370 cm	470 cm	570 cm
Hauteur porte (PH)	235 cm	240 cm	270 cm	320 cm
Surface au sol	9 m ²	16 m ²	25 m ²	36 m ²
Poids (toit+portes)	14 Kg	18 Kg	22 Kg	26 Kg

CONDITIONNEMENT

Structure avec sac de transport :	1 pcs / carton 47 x 32 x 24 cm 0.04 CBM / 10 Kg	1 pcs / carton 54 x 34 x 32 cm 0.06 CBM / 14 Kg	1 pcs / carton 61 x 34 x 34 cm 0.07 CBM / 18 Kg	1 pcs / carton 62 x 38 x 36 cm 0.08 CBM / 22 Kg
Toit + portes + accessoires :	1 pcs / carton 50 x 28 x 18 cm 0.04 CBM / 8 Kg	1 pcs / carton 50 x 45 x 26 cm 0.06 CBM / 10 Kg	1 pcs / carton 50 x 45 x 30 cm 0.07 CBM / 16 Kg	1 pcs / carton 55 x 47 x 35 cm 0.09 CBM / 18 Kg

TEMPS DE MONTAGE & GONFLAGE

5 min

7 min

9 min

11 min

Structure

- Structure triple peau composé d'un extérieur en polyester Oxford, puis d'une couche de polypropylène tissé indéchirable puis d'une membrane gonflable en TPU.

Impression

- 94% Polyester, 6% Elasthan avec membrane pour garantir l'imperméabilité



• Classique : 4 semaines



• Utilisation intérieure & extérieure



• Qté mini : 1 pièce



• Sac de transport : oui

TENTES & ARCHES

U-GATE

les arches gonflables



Les arches **U-GATE** bénéficient de la même technologie de conception que les tentes U-TENT, avec une structure gonflable en triple peau assurant légèreté, résistance et polyvalence d'usage.

Cette conception permet une utilisation répétée sur différents types d'événements et sur tous types de revêtements.

La stabilité est renforcée par un système de sanglage par cordes, garantissant un excellent maintien au sol une fois l'arche installée.

Faciles à mettre en place, les arches **U-GATE** constituent une solution efficace pour matérialiser une entrée, un départ ou une zone de passage.

La personnalisation est réalisée à l'aide de bâches imprimées, fixées directement sur les boudins par bandes Velcro®, assurant une bonne tenue et un remplacement aisé des visuels.

Disponibles en deux hauteurs, les arches **U-GATE** s'intègrent parfaitement aux dispositifs événementiels sportifs, promotionnels ou institutionnels.





Vous organisez un événement sportif, culturel ? Vous participez à un salon en extérieur ?

**IDENTIFIEZ VOTRE
ESPACE
COMMERCIAL**



RRG
Vivez votre
mobilité

RÉINVENTER LA PORTE

...



ET LA SUBLIMER



CARACTÉRISTIQUES TECHNIQUES

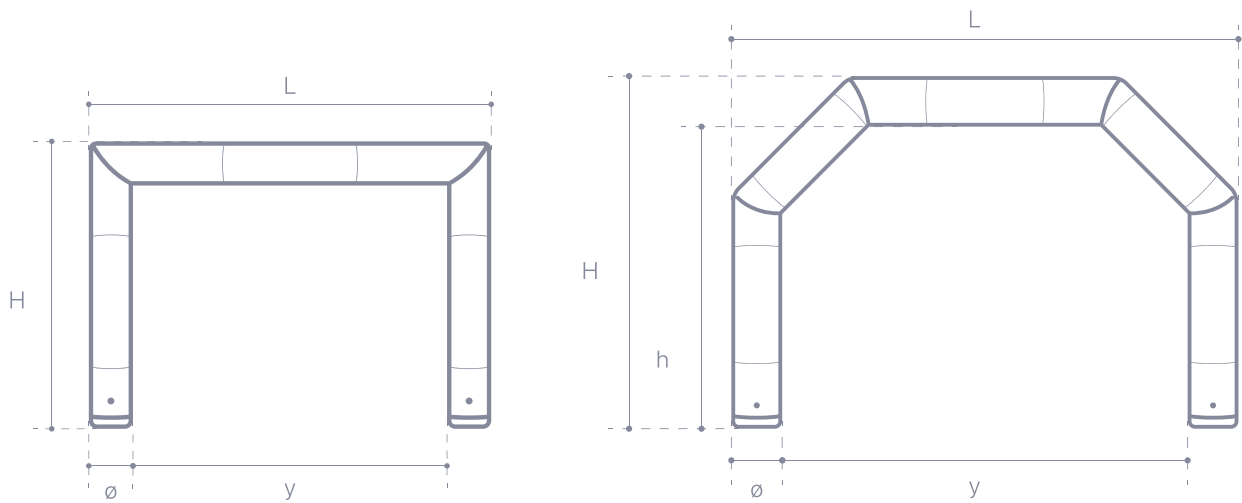

U-GATE 450

U-GATE 650

Dimensions & Poids

Longueur (L) = 450 cm
 Longueur (y) = 360 cm
 Diamètre (Ø) = 45 cm
 Hauteur (H) = 320 cm

Longueur (L) = 650 cm
 Longueur (y) = 510 cm
 Diamètre (Ø) = 70 cm
 Hauteur (H) = 450 cm
 Hauteur (h) = 380 cm

Poids = 11 Kg

Poids = 18 Kg

Conditionnement

Structure + Personnalisation

1 pcs / carton
 72 x 24 x 24 cm
 0.04 CBM / 12 Kg

1 pcs / carton
 97 x 30 x 30 cm
 0.09 CBM / 19 Kg

Temps de montage & gonflage

4 min

6 min

Structure

- Structure triple peau composé d'un extérieur en polyester Oxford, puis d'une couche de polypropylène tissé indéchirable puis d'une membrane gonflable en TPU.

Impression

- Toile Polyester recyclé 210g/m² traité anti-feu M1



- Avec personnalisation : 10 jours ouvrés
- Avec personnalisation : 72 heures



- Utilisation intérieure & extérieure



- Qté mini : 1 pièce



- Sac de transport : oui



Triple peau



Norme anti-feu CPAI 84

TENTES & ARCHES

POPTENT

Les tentes pliantes



Les tentes pliantes **POPTENT** signées U-KNOW reposent sur un système pop-up / parapluie, reconnu pour sa rapidité et sa simplicité de mise en œuvre. En quelques secondes seulement, la structure se déploie et permet d'installer un stand fonctionnel, visible et immédiatement opérationnel.

Pensées pour les usages événementiels, commerciaux et institutionnels, les tentes **POPTENT** offrent une solution efficace pour marquer un espace, accueillir le public et structurer une zone d'animation. Leur conception pliable assure un excellent compromis entre stabilité, facilité de montage et mobilité.

Très appréciées des collectivités, associations, clubs sportifs et commerces, les tentes **POPTENT** s'adaptent à de nombreux contextes d'utilisation, en intérieur comme en extérieur. Faciles à transporter, elles sont livrées avec un trolley de transport à roulettes, permettant des déplacements et un stockage simplifiés.

Véritables outils de communication terrain, les tentes **POPTENT** permettent de marquer votre territoire, d'organiser un paddock ou de créer un point d'accueil identifiable.





Vous organisez un événement sportif, culturel ? Vous participez à un salon en extérieur ?

**IDENTIFIEZ
VOTRE ESPACE
COMMERCIAL**



STRUCTURES & ACCESSOIRES

À chaque utilisation, sa tente

Parce que les usages terrain sont multiples, la gamme POPTENT propose aujourd'hui une structure adaptée à chaque besoin.

Lorsque les collectivités recherchent avant tout la robustesse, que les équipes commerciales privilégient la légèreté et le faible encombrement, ou que les annonceurs s'orientent vers une solution économique pour des événements ponctuels, POPTENT apporte une réponse ciblée et cohérente.



POPTENT CS

ÉCONOMIQUE

Profilé en acier
recouvert d'époxy
noir



POPTENT HA

NOMADE

Profilé en aluminium
anodisé



POPTENT HS

ROBUSTE

Profilé en acier
recouvert d'époxy
bronze

Mise en place rapide

Les tentes **POPTENT** se déploient instantanément grâce à leur construction parapluie. Une fois sortie de son trolley de transport, la structure s'érige rapidement à l'aide des poignées de réglage en hauteur, sans manipulation complexe.

Le montage est réalisé en environ 3 minutes, sans outil, et nécessite deux personnes, garantissant une installation simple, rapide et sécurisée sur le terrain.

Accessoires



MATP 67

Accessoire de fixation pour
drapeaux.

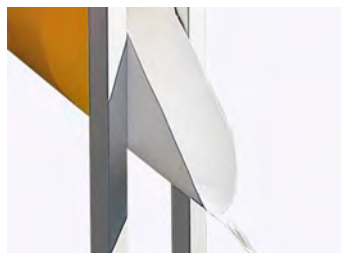

POPTENT GOUT 3

Gouttière 3m pour POPTENT.



poptent link 10

Connecteur métal pour
POPTENT.



poptent base 10

Socle en U - PVC béton
7.5KG.



poptent base 15



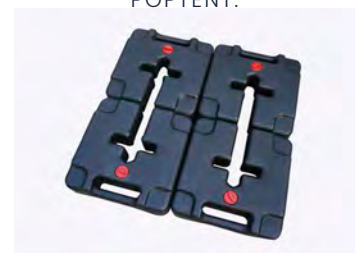











Socle en U - PVC béton
15KG.



poptent base 25

Socle en U - PVC à lester
9L.

RÉCAPITULATIF & COMPARATIF

POPTENT CS 300	POPTENT HS 300	POPTENT HA 200	POPTENT HA 300	POPTENT HA 450	POPTENT HA 500	POPTENT HA 600
Dimensions & Poids (structure seule)						
Longueur = 295 cm Largeur = 295 cm Hauteur = 345 cm Hauteur utile = 207 cm Surface au sol = 9 m ² Poids = 19 Kg	Longueur = 300 cm Largeur = 300 cm Hauteur = 350 cm Hauteur utile = 210 cm Surface au sol = 9 m ² Poids = 24.6 Kg	Longueur = 200 cm Largeur = 200 cm Hauteur = 350 cm Hauteur utile = 210 cm Surface au sol = 4 m ² Poids = 15.8 Kg	Longueur = 300 cm Largeur = 300 cm Hauteur = 350 cm Hauteur utile = 210 cm Surface au sol = 9 m ² Poids = 17.5 Kg	Longueur = 450 cm Largeur = 300 cm Hauteur = 350 cm Hauteur utile = 210 cm Surface au sol = 13.5 m ² Poids = 22.8 Kg	Longueur = 500 cm Largeur = 500 cm Hauteur = 350 cm Hauteur utile = 210 cm Surface au sol = 25 m ² Poids = 40 Kg	Longueur = 600 cm Largeur = 300 cm Hauteur = 350 cm Hauteur utile = 210 cm Surface au sol = 18 m ² Poids = 34 Kg
Profilé (structure)						
Profilé en acier recouvert epoxy noir  28 x 28 mm / 0.8 mm	Profilé en acier recouvert epoxy bronze  Ø 40 mm / 1.2 mm	Profilé en aluminium anodisé  Ø 40 mm / 1.2 mm	Profilé en aluminium anodisé  Ø 40 mm / 1.2 mm	Profilé en aluminium anodisé  Ø 40 mm / 1.2 mm	Profilé en aluminium rainuré anodisé  Ø 50 mm / 1.7 mm	Profilé en aluminium anodisé  Ø 40 mm / 1.2 mm
Récurrance / Résistance au vent avec arrimage approprié						
Occasionnelle 50 Km/h	Intensive 70 Km/h	Intensive & nomade 70 Km/h	Intensive & nomade 70 Km/h	Intensive & nomade 70 Km/h	Intensive & nomade 70 Km/h	Intensive & nomade 70 Km/h
Sac de transport (optionnel)						
 Trolley en polyester Oxford 600 D	 Trolley en polyester Oxford 600 D	 Trolley en polyester Oxford 600 D	 Trolley en polyester Oxford 600 D	 Trolley en polyester Oxford 600 D	 Trolley en polyester Oxford 600 D	 Trolley en polyester Oxford 600 D
Conditionnement						
1 pcs / carton 157 x 19 x 21 cm 0.06 CBM / 20 Kg	1 pcs / carton 162 x 25 x 24 cm 0.10 CBM / 25.6 Kg	1 pcs / carton 162 x 25 x 24 cm 0.10 CBM / 16.8 Kg	1 pcs / carton 162 x 25 x 24 cm 0.10 CBM / 18.5 Kg	1 pcs / carton 162 x 33 x 24 cm 0.13 CBM / 23.8 Kg	1 pcs / carton 263 x 33 x 33 cm 0.29 CBM / 40 Kg	1 pcs / carton 162 x 42 x 24 cm 0.16 CBM / 35 Kg
Délais (avec impression)		Délais (sans impression)				
15 jours ouvrés		24/48h				



LES HABILLAGES SUR STOCK

L'habillage sur stock constitue une solution efficace pour bénéficier d'une tente rapidement disponible, tout en conservant un niveau de finition haut de gamme. Il répond parfaitement aux usages où la visibilité de marque n'est pas l'objectif prioritaire, mais où la fonction prime. Cette option permet d'accéder à un produit fiable, robuste et abordable, sans compromis sur la qualité de la structure.

Livrée sous 48 à 72 heures, la tente est immédiatement opérationnelle pour remplir son rôle essentiel : abriter, sécuriser et baliser un espace.

L'habillage sur stock est proposé en deux coloris intemporels, noir ou blanc, adaptés à tous les environnements événementiels et institutionnel

EXEMPLE : POPTENT HS 300



POPTENT CS 300	POPTENT HS 300	POPTENT HA 200	POPTENT HA 300	POPTENT HA 450	POPTENT HA 500	POPTENT HA 600
TOIT						
<input type="radio"/>	<input checked="" type="radio"/>	<input type="radio"/>	<input type="radio"/>	<input type="radio"/>	<input type="radio"/>	<input type="radio"/>
<input checked="" type="radio"/>	<input checked="" type="radio"/>	<input type="radio"/>	<input checked="" type="radio"/>	<input checked="" type="radio"/>	<input type="radio"/>	<input checked="" type="radio"/>
KIT 3 MURS PLEINS + 1 MUR AVEC PORTE						
<input type="radio"/>	<input type="radio"/>	<input type="radio"/>	<input type="radio"/>	<input type="radio"/>	<input type="radio"/>	<input type="radio"/>
<input checked="" type="radio"/>	<input checked="" type="radio"/>	<input type="radio"/>	<input checked="" type="radio"/>	<input checked="" type="radio"/>	<input type="radio"/>	<input checked="" type="radio"/>
DEMI-MUR (COLORIS BLANC UNIQUEMENT)						
✗	✓	✗	✓	✓	✗	✓

DÉTAILS



Imperméabilité*

3 000 mm

*L'imperméabilité désigne la capacité à empêcher la pénétration de l'eau provenant de l'extérieur. L'imperméabilité d'un tissu est mesurée en plaçant celui-ci sous un tube d'eau (colonne d'eau). La hauteur d'eau minimale à laquelle les premières gouttes d'eau traversent le tissu représente son imperméabilité.

Cette hauteur d'eau correspond à une pression et se mesure en mm. Par exemple, 3 000 mm représente 3 m d'eau.

L'HABILLAGE 100% PERSONNALISÉ

L'habillage des tentes peut être imprimé en sublimation numérique Haute Définition sur le polyester 260g/m² avec enduction en maintenant le même niveau d'imperméabilité. En version 100% personnalisée, ces tentes deviennent des instruments puissants de communication. Impression recto-verso possible sur les murs

La possibilité d'agencer la tente différemment avec un toit, un mur, un mur avec porte ou un demi-mur a été vulgarisé pour vous simplifier la vie.

2 options s'offrent donc à vous pour la personnalisation de votre kit :

1. Vous maîtrisez bien les tentes, votre configuration est simple, vous souhaitez composer vous-même votre tente personnalisée :



Toit



Mur pleins
recto ou
recto-verso



Mur avec porte



Demi-mur

2. Vous choisissez une configuration prédéfinie existante parmi les 4 propositions (A,B,C,D suivantes) :

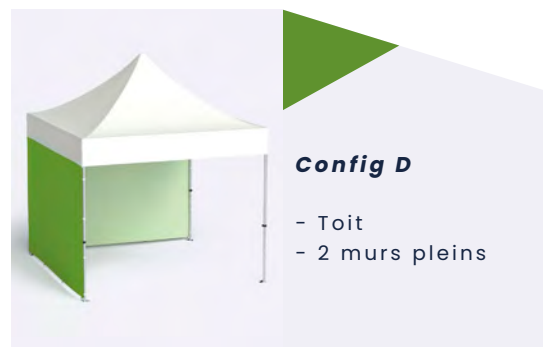
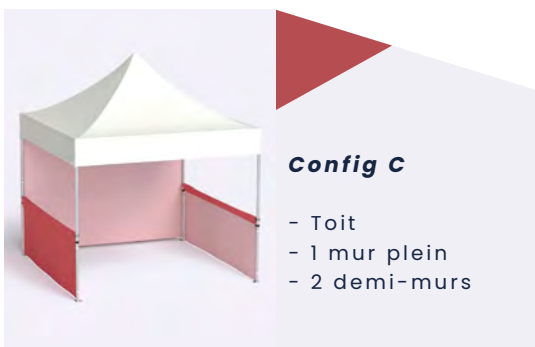



DÉPLOYEZ
VOTRE
IMAGE

...

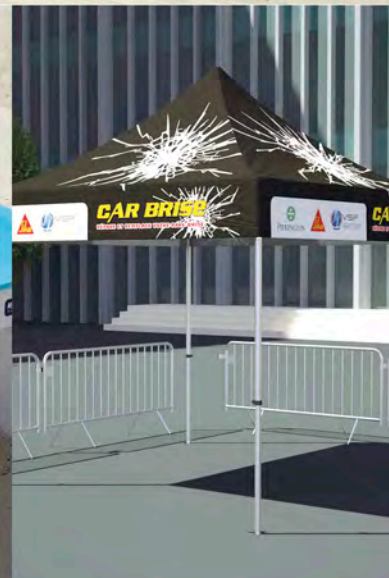

...
POUR
ABRITER
VOTRE
SUCCÈS



TENTES & ARCHES

POPSUN

Parasols en aluminium



La gamme **POPSUN** signée **U-KNOW** se compose de quatre modèles de parasols, conçus pour répondre aux exigences des environnements événementiels et extérieurs. Pensés comme de véritables supports de communication, les parasols POPSUN allient fonction protectrice et présence visuelle forte, tout en s'intégrant naturellement aux espaces d'accueil, de détente ou de restauration.

Leur conception privilégie un équilibre entre design contemporain, fiabilité et confort d'usage, afin d'offrir une solution durable et esthétique.

Adaptés aux usages professionnels, les parasols **POPSUN** accompagnent vos événements saison après saison, tout en valorisant votre image de marque dans les espaces extérieurs.

Au-delà de leur fonction première, les parasols **POPSUN** participent à la structuration des espaces et à la création de zones ombragées accueillantes.

Ils contribuent à améliorer le confort des visiteurs tout en renforçant la lisibilité de votre dispositif événementiel, que ce soit sur un salon en plein air, une terrasse, une zone d'accueil ou un espace promotionnel.



STRUCTURES & ACCESSOIRES

Les parasols **POPSUN** reposent sur une structure en aluminium conçue pour un usage extérieur professionnel.

L'aluminium présente une épaisseur de 0,9 mm (et 1,2 mm pour le modèle 3 × 3 m), garantissant rigidité et durabilité.

Chaque parasol est équipé de 8 baleines aluminium de section 13 × 22 mm, associées à un système de runner avec corde et poulie, permettant un déploiement fluide de la structure.

Les mâts sont composés de deux sections emboîtables, avec un diamètre de 38 mm (ou 48 mm pour le modèle 2 × 2 m), assurant une bonne résistance au vent jusqu'à 30 km/h en configuration déployée.

Les charnières de fixation, positionnées entre les baleines et les contrefiches, améliorent la longévité de la structure tout en préservant l'esthétique de la toile.

Les toiles sont réalisées en polyester enduit 200 g/m², traitées anti-UV et déperlantes.

La toile est fixée en bout de baleine pour garantir une tension homogène et durable.

Les parasols sont livrés pré-montés avec leur toile, prêts à être déployés.

Chaque parasol est expédié sous housse de transport et carton individuel.

Une plaque acier de 18 kg permet d'assurer le lestage au sol, et des bas-volets sont proposés en option.

AVANTAGE #1



Le parasol **POPSUN** en aluminium combine légèreté et solidité grâce à son mâts central et son mécanisme à poulie. Disponible en écru ou anthracite, il offre une protection anti-UV durable.

AVANTAGE #2



Avec sa toile en polyester enduit de 200g/m², traitée anti-UV et déperlante, le parasol **POPSUN** garantit une excellente protection solaire et une résistance accrue face aux intempéries.

AVANTAGE #3



Monté sur une embase carrée en acier de 60x60 cm et 16.5 kg, le parasol est parfaitement maintenu au sol. Livré avec housse de protection et emballage individuel pour un transport facilité.

AVANTAGE #4



Les bas-volets en option complètent le parasol en améliorant la protection latérale contre le soleil et le vent, tout en renforçant la visibilité et la lisibilité du visuel.

UNE GAMME, PLUSIEURS FORMATS



POPSUN SQ 200
Carré 200 x 200cm - H=260cm



POPSUN RD 270
Rond Ø270cm - H=275cm



POPSUN SQ 250
Carré 250 x 250cm - H=275cm



POPSUN SQ 300
Carré 300 x 300cm - H=275cm

RÉCAPITULATIF & COMPARATIF

	POPSUN SQ 200	POPSUN SQ 250	POPSUN SQ 300	POPSUN RD 270
Structure				
Forme	Carré	Carré	Carré	Rond
Dimensions (cm)	200 x 200	250 x 250	300 x 300	Ø 270
Hauteur (cm)	260	275	275	275
Ombrage (m²)	4	5.25	9	8.5
Baleines	4	8	8	8
Section baleines & contre fiche (mm)	Rectangulaire / 19	Rectangulaire / 19	Rectangulaire / 19	Rectangulaire / 19
Section mats	2 sections emboitables avec contrefiche à la moitié de la longueur	2 sections emboitables avec contrefiche à la moitié de la longueur	2 sections emboitables avec contrefiche à la moitié de la longueur	2 sections emboitables
Diamètre mât et runner	38mm	48mm	48mm	48mm
Mécanisme d'ouverture	poulie et cable, (pas de manivelle)			
Orientable / Inclinable	NON	NON	NON	NON
Housse protection	OUI	OUI	OUI	OUI
Matériau	Aluminium	Aluminium	Aluminium	Aluminium
Épaisseur aluminium	0.9mm	0.9mm	1.2mm	0.9mm
Coloris	Aluminium naturel	Aluminium naturel	Aluminium naturel	Aluminium naturel

Toile (sur stock)

Matière	Polyester 200g/m² traité anti-UV et déperlant	Polyester 200g/m² traité anti-UV et déperlant	Polyester 200g/m² traité anti-UV et déperlant	Polyester 200g/m² traité anti-UV et déperlant
Coloris	Ecru, Anthracite	Ecru, Anthracite	Ecru, Anthracite	Ecru, Anthracite, taupe
Volets possible sur toile	oui	oui	oui	oui

Toile (allover)

Matière	Polyester 200g/m² traité anti-UV et déperlant			
Housse de protection	Fourreau avec ou sans zip et cordon de serrage			
Bas Volets sur toile personnalisée	En option			
Cheminée personnalisée	En option			
Système de fixation	Fourreau ou œillet avec vis			
Gouttière	Avec 3 crochets par coté			

Embase

POPSUN BASE 38

POPSUN BASE 48

POPSUN BASE 48

POPSUN BASE 48

Colisage

Carton individuel

Que vous soyez entreprise, artisan, collectivité, profession libérale ou acteur de l'événementiel, participer à un salon, une foire ou une opération de sponsoring implique un enjeu clé : être visible et identifiable.

Dans des environnements souvent très concurrentiels, où les exposants se succèdent côte à côte, se démarquer devient indispensable pour capter l'attention et rentabiliser sa présence.

Les stands et totems répondent également aux besoins d'aménagement d'espaces temporaires : halls d'exposition, événements internes, boutiques éphémères, animations commerciales, jeux-concours ou lancements de produits. Ils structurent l'espace, guident le regard et créent un point de repère immédiat.

Entièrement personnalisables et conçus pour offrir un rendu qualitatif grâce à l'impression par sublimation, ces supports s'intègrent parfaitement à votre charte graphique.

Votre stand devient ainsi un espace identifiable, lisible et attractif, qui facilite la rencontre avec vos clients et prospects, valorise votre image et met en lumière vos messages, produits et services.

STANDS & TOTEMS



STANDS & TOTEMS

LIGHTFRAME

Stands nomades en aluminium



Ces stands se distinguent par leur modularité. Constitués d'une armature en profilé aluminium de 42 mm, ils se composent grâce à 3 structures de base : 100x200cm 120x200cm 150x200 cm. Chaque élément repose sur deux pieds et se déploie très facilement, les cadres viennent s'emboîter et une réhausse de 30 cm est fournie afin de porter la structure à 2m30 de haut. Ces modules se relient les uns aux autres grâce à des embouts de fixations livrés avec, de sorte à avoir un stand complet entre 2 mètres et 6 mètres de long.

L'habillage est réalisé sur une toile en polyester recyclé de 210 g traité antifeu norme FR M1. L'impression est faite dans l'Oise des deux côtés en sublimation numérique haute définition pour une visibilité recto-verso. L'extrémité des toiles est cousue avec un jonc en silicone afin de glisser le visuel dans la rainure du cadre en aluminium.

Le tout est livré dans un sac de transport, la légèreté et l'agilité de ces structures en font des supports installables et renouvelables facilement.

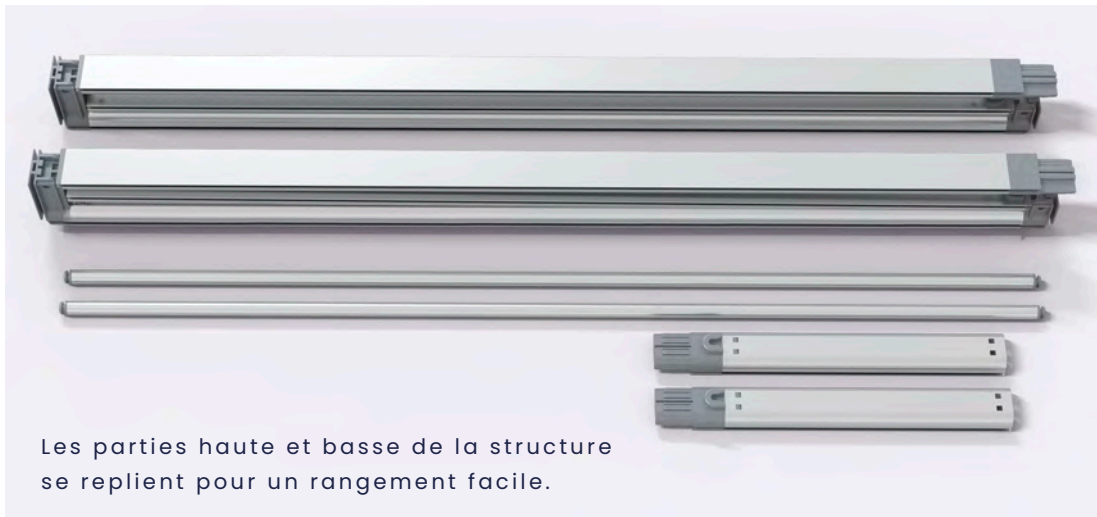

Les parties haute et basse de la structure se replient pour un rangement facile.

LIGHTFRAME 200



Pensé comme un véritable système modulaire, **LIGHTFRAME** permet d'assembler plusieurs structures entre elles pour créer des configurations de stand évolutives et impactantes. Cloisons droites ou en angle, entrée en pont, structure traversante ou stand ouvert : chaque élément se combine librement pour s'adapter à la surface, au flux visiteurs et à l'usage souhaité. Cette liberté d'assemblage permet de concevoir des espaces cohérents, lisibles et réutilisables, tout en conservant une grande légèreté et une mise en œuvre rapide sur le terrain.



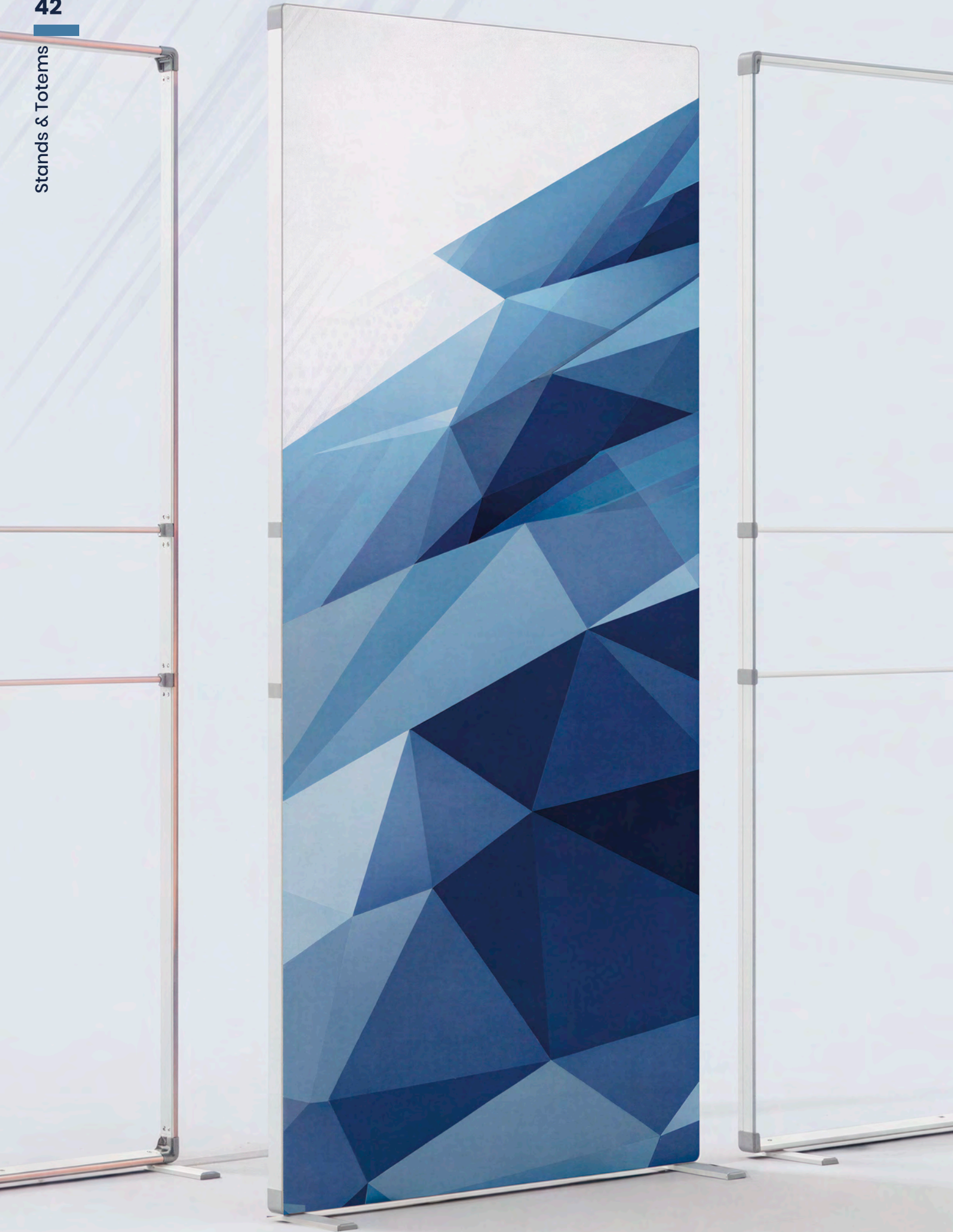

CARACTÉRISTIQUES TECHNIQUES

| LIGHTFRAME 100 | LIGHTFRAME 120 | LIGHTFRAME 150 | LIGHTFRAME 200 | LIGHTFRAME 240 |

Dimensions & Poids (poids avec impression)

L = 100 cm H = 230 cm 4.7 Kg	L = 120 cm H = 230 cm 5.1 Kg	L = 150 cm H = 230 cm 5.5 Kg	L = 200 cm H = 230 cm 9.4 Kg	L = 240 cm H = 230 cm 10.2 Kg
------------------------------------	------------------------------------	------------------------------------	------------------------------------	-------------------------------------

Conditionnement (poids hors impression)

4 pcs / carton 109x34x30 cm 0.11 CBM 16.0 Kg	4 pcs / carton 129x34x30 cm 0.13 CBM 16.5 Kg	4 pcs / carton 159x34x30 cm 0.16 CBM 17.0 Kg	2 pcs / carton 109x34x30 cm 0.11 CBM 16.0 Kg	2 pcs / carton 129x34x30 cm 0.13 CBM 16.5 Kg
-------------------------------------------------------	-------------------------------------------------------	-------------------------------------------------------	-------------------------------------------------------	-------------------------------------------------------

| LIGHTFRAME 300 | LIGHTFRAME 400 | LIGHTFRAME 500 | LIGHTFRAME 600 |

Dimensions & Poids (poids avec impression)

L = 300 cm H = 230 cm 11 Kg	L = 400 cm H = 230 cm 15.7 Kg	L = 500 cm H = 230 cm 20.4 Kg	L = 600 cm H = 230 cm 22 Kg
-----------------------------------	-------------------------------------	-------------------------------------	-----------------------------------

Conditionnement (poids hors impression)

2 pcs / carton 159x34x30 cm 0.16 CBM 17.0 Kg	1 pcs / carton 159x34x30 cm 0.16 CBM 16.5 Kg	1 pcs / carton 159x34x30 cm 0.16 CBM 16.5 Kg	1 pcs / carton 159x34x30 cm 0.16 CBM 17.0 Kg
-------------------------------------------------------	-------------------------------------------------------	-------------------------------------------------------	-------------------------------------------------------

Structure

- Profilé aluminium avec barres de renfort
- Pieds aluminium.

Impression

- Toile tendue avec jonc en silicone, impression R⁹V⁰ sur toile polyester M1 300g/m²



- Classique : 10 jours ouvrés
- Express : 5 jours ouvrés



- Qté mini : 1 pièce



- Utilisation intérieure



- Sac de transport : oui

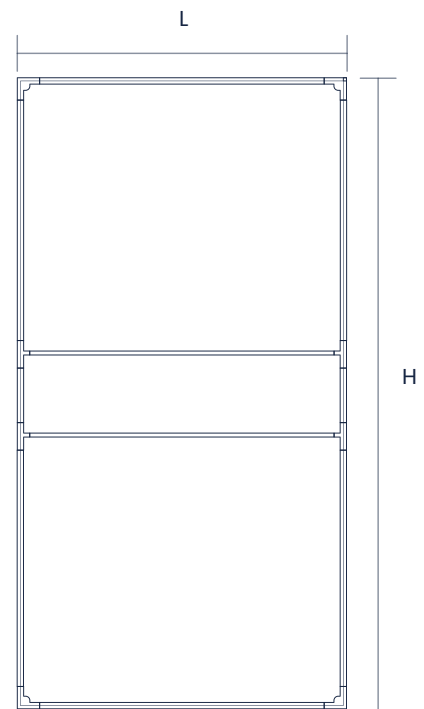

STANDS & TOTEMS

COLORFRAME

Barrière 80 x 200 cm



Le **COLORFRAME** est une enseigne lumineuse nouvelle génération conçue pour créer un impact visuel fort en intérieur.

Il repose sur un châssis aluminium robuste de 12 cm d'épaisseur, intégrant un système LED périphérique haute intensité associé à un rétroéclairage interne, assurant une diffusion lumineuse homogène et un véritable effet cadre lumineux.

Le contour lumineux coloré, réglable via télécommande, permet d'ajuster la teinte RGB selon l'ambiance souhaitée et renforce immédiatement la visibilité du visuel.

Compact et pensé pour l'événementiel, le **COLORFRAME** est facile à transporter, livré dans son sac dédié avec carton individuel, pour un usage intérieur uniquement.

Alimentation électrique 220 V.



Polyester recyclé



Norme anti-feu M1





COLORFRAME 300 : 300 x 230 cm





PERSONNALISATION – IMPRESSION

La personnalisation est réalisée par impression textile en sublimation numérique haute définition sur une toile polyester backlit 190 g/m², traitée anti-feu norme M1. Cette matière est spécialement conçue pour les structures rétroéclairées : elle assure une diffusion homogène de la lumière, sans zones d'ombre, et une restitution fidèle des couleurs, même sur de grands aplats ou des visuels très contrastés.

La toile est proposée en recto-verso pour une visibilité optimale à 360°, ou en recto avec verso noir lorsque l'impact visuel frontal est prioritaire et que l'environnement arrière doit rester discret.

La tension parfaite du visuel est garantie par un jonc silicone périphérique, inséré directement dans le profilé aluminium du cadre. Ce système assure une mise en place rapide, sans outil, un maintien durable dans le temps et une finition nette et parfaitement plane, même après de multiples montages et démontages.

Déclinaisons & formats :

- COLORFRAME 100 : 100 × 230 cm
- COLORFRAME 200 : 200 × 230 cm
- COLORFRAME 300 : 300 × 230 cm

Le système d'éclairage intégré repose sur des modules LED haute intensité diffusant une lumière uniforme et parfaitement maîtrisée. Grâce à une technologie RGB pilotable, l'éclairage peut être réglé avec précision afin de créer des ambiances visuelles impactantes pour un rendu moderne et technologique. Les sources lumineuses sont réparties de manière homogène sur la structure, garantissant une diffusion sans zones d'ombre ni points chauds. L'ensemble est conçu pour offrir une excellente visibilité, une faible consommation énergétique et une mise en valeur immédiate des visuels, aussi bien en environnement salon qu'en espace de vente.



CARACTÉRISTIQUES TECHNIQUES

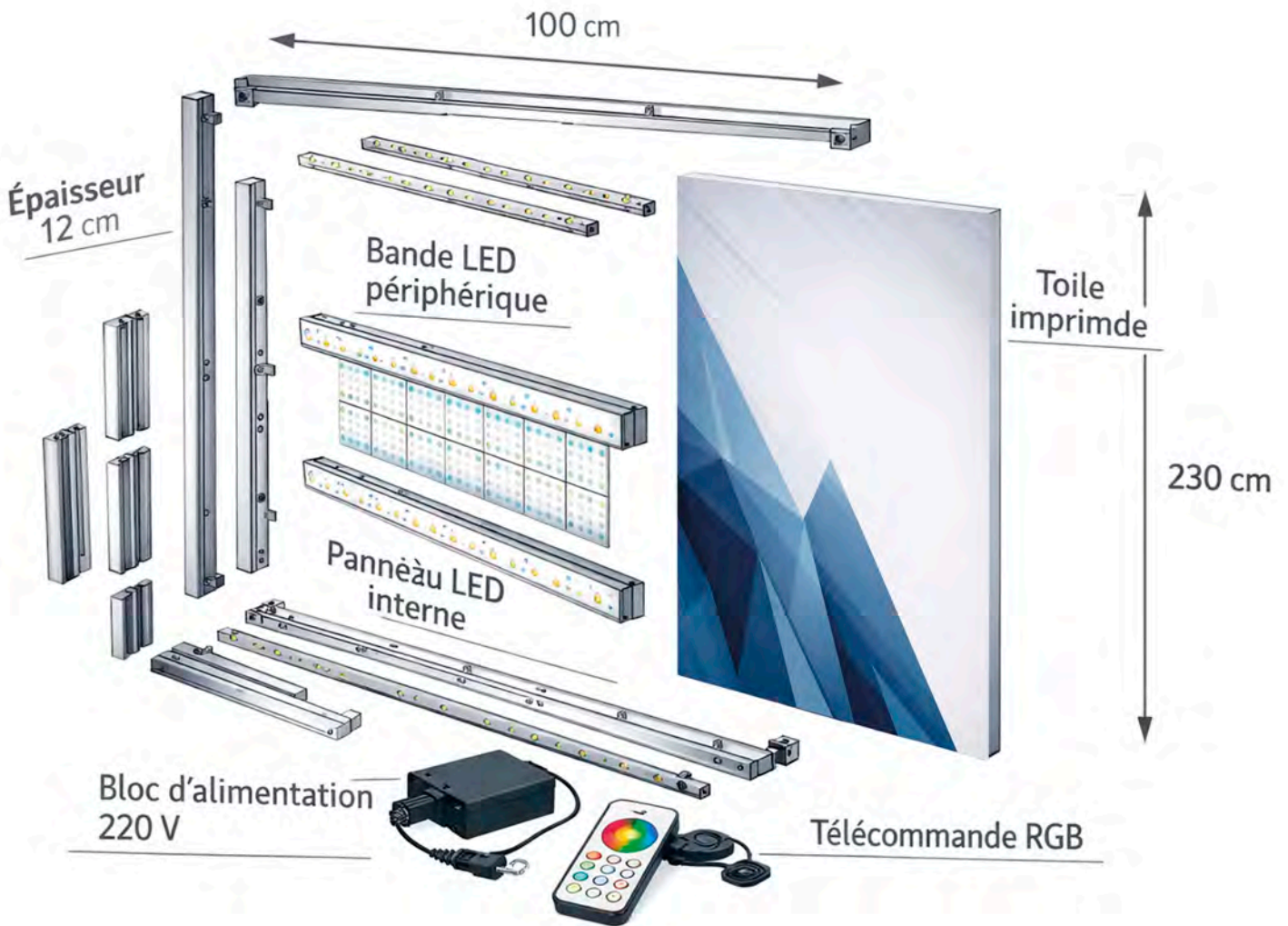

COLORFRAME 100

- 100 (L) x 230 (H) cm
- Poids : 18 Kg
- 1 pcs / carton
- 130 x 35 x 25 cm
- 0.11 CBM / 20 Kg

COLORFRAME 200

- 200 (L) x 230 (H) cm
- Poids : 28 Kg
- 1 pcs / carton
- 130 x 45 x 30 cm
- 0.17 CBM / 30 Kg

COLORFRAME 300

- 300 (L) x 230 (H) cm
- Poids : 38 Kg
- 1 pcs / carton
- 130 x 55 x 35 cm
- 0.25 CBM / 40 Kg

Structure

- Structure tubulaire aluminium anodisé noir
- Pieds PVC noir mat

Impression

- Polyester diffusant backlit 190g/m² traité anti-feu M1



- Classique : 10 jours ouvrés
- Express : 5 jours ouvrés



- Utilisation intérieure



- Qté mini : 1 pièce



- Sac de transport : oui



STANDS & TOTEMS

AEROPATH 080

Barrière 80 x 200 cm

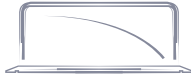

Conçue pour un usage en intérieur, la barrière **AEROPATH 080** offre une excellente stabilité grâce à ses pieds largement écartés.

Sa structure en aluminium est habillée d'une housse en polyester recyclé 300g/m² traité anti-feu **M1**, dos gris, imprimée en impression numérique, qui recouvre intégralement l'ossature pour un rendu propre et homogène.

Selon les besoins, l'impression est disponible en recto seul ou en recto/verso, permettant d'adapter le niveau d'impact visuel recherché.

Facile à installer, l'ensemble se monte en environ deux minutes et se range aisément dans son sac de transport fourni.

Son poids léger en fait une solution pratique et facilement transportable pour les salons, événements et espaces d'accueil.



Polyester recyclé



Norme anti-feu M1



Pieds rétractables.



Profilé en aluminium offrant une grande résistance



Sac de transport en polyester 300 D avec compartiments de rangement.

Sac de transport pour le visuel en option.



FICHE TECHNIQUE

AEROPATH 080

- 200 (L) x 80 (H) cm
- Poids : 4,2 Kg

- 6 pcs / carton
- 116 x 46 x 31.5 cm
- 0,17 CBM / 25,7 Kg

Structure

- Structure tubulaire aluminium anodisé noir
- Pieds PVC noir mat

Impression

- Polyester recyclé 300g/m² traité anti-feu M1, dos gris



- Classique : 10 jours ouvrés
- Express : 5 jours ouvrés



- Utilisation intérieure



- Qté mini : 1 pièce



- Sac de transport : oui



STANDS & TOTEMS

AEROSTAND 085 & 120

Totems 85 x 200 cm & 120 x 230 cm



Conçue en aluminium noir anodisé, la structure **AEROSTAND** offre une excellente stabilité pour une utilisation en intérieur. Ses pieds en PVC noir mat assurent un maintien fiable, tandis que le montage rapide, sans outil, facilite la mise en place sur salon ou événement.

Deux solutions d'habillage sont proposées : une housse en polyester recyclé 300g/m², dos gris ou une affiche sur bâche PVC 440 g/m², toutes deux conformes à la norme anti-feu M1.

L'impression est disponible en recto seul ou en recto/verso, selon le niveau d'impact visuel recherché.

Deux rendus possibles : une housse textile pour un visuel homogène ou une bâche à œillets laissant apparaître la structure pour un style plus technique.



Polyester recyclé



Norme anti-feu M1



Sac de transport en polyester 300 D avec compartiments de rangement.

Sac de transport pour le visuel en option.



Pieds rétractables.



Profilé en aluminium offrant une grande résistance



FICHE TECHNIQUE

AEROSTAND 085

- 85 (L) x 205 (H) cm
- Poids : 3,4 Kg
- 6 pcs / carton
- 111 x 46 x 32 cm
- 0,16 CBM / 20,4 Kg

AEROSTAND 120

- 120 (L) x 230 (H) cm
- Poids : 5,1 Kg
- 6 pcs / carton
- 127 x 45,5 x 33,5 cm
- 0,19 CBM / 21,3 Kg

Structure

- Structure tubulaire aluminium anodisé noir
- Pieds PVC noir mat

Impression

- Polyester recyclé 300g/m² traité anti-feu M1, dos gris
- Bâche PVC 440g/m² traité anti-feu norme FR M1



- Classique : 10 jours ouvrés
- Express : 5 jours ouvrés



- Utilisation intérieure



- Qté mini : 1 pièce



- Sac de transport : oui



STANDS & TOTEMS

AEROSTAND 240 & 300

Photocalls 2.4 m & 3 m



Ces photocalls en aluminium noir offrent un rendu de grande qualité et une excellente stabilité en usage intérieur. Ils associent la robustesse d'une structure aluminium à la simplicité d'utilisation d'un système de type enrouleur, pour une mise en place rapide et intuitive.

La structure peut être habillée en impression recto seul ou recto/verso grâce à une housse textile en polyester recyclé 300g/m² traité anti-feu M1, dos gris qui recouvre intégralement l'ossature.

Les pieds rétractables permettent de positionner le mur d'images au plus près d'un fond de stand, évitant toute perte d'espace à l'arrière.

Installation en environ deux minutes, rangement facile dans le sac de transport. Leur légèreté les rend idéals pour salons et événements.



Polyester recyclé



Norme anti-feu M1



Profilé en aluminium offrant une grande résistance



Pieds rétractables.



Sac de transport en polyester 300 D avec compartiments de rangement.

Sac de transport pour le visuel en option.



FICHE TECHNIQUE

AEROSTAND 240

- 240 (L) x 230 (H) cm
- Poids : 8,0 Kg
- 4 pcs / carton
- 96 x 39,5 x 38,5 cm
- 0.15 CBM / 25,7 Kg

AEROSTAND 300

- 295 (L) x 230 (H) cm
- Poids : 8,5 Kg
- 4 pcs / carton
- 118 x 39 x 39 cm
- 0.18 CBM / 28,1 Kg

Structure

- Structure tubulaire aluminium anodisé noir
- Pieds PVC noir mat

Impression

- Polyester recyclé 300g/m² traité anti-feu M1, dos gris



- Classique : 10 jours ouvrés
- Express : 5 jours ouvrés



- Utilisation intérieure



- Qté mini : 1 pièce



- Sac de transport : oui



STANDS & TOTEMS

AEROSIDE 100 & 240

Murs d'images extérieurs 100 x 180 cm & 240 x 230 cm



Les structures **AEROSIDE** sont des murs d'image conçus pour une utilisation en extérieur, alliant visibilité, stabilité et sécurité.

La version **AEROSIDE 100** s'apparente à un stop-trottoir qualitatif, tandis que **AEROSIDE 240** se positionne comme un photocall extérieur de grande envergure.

Les cadres en tubes aluminium offrent un excellent compromis entre légèreté et résistance pour un usage événementiel.

Selon le format, la structure repose sur un pied en polypropylène de 40 litres (deux pieds pour la version 240), garantissant une stabilité optimale une fois rempli d'eau.

Afin de limiter la prise au vent, le cadre aluminium est monté sur des ressorts permettant à la structure de s'incliner naturellement. Ce système assure une bonne tenue jusqu'à 50 km/h (force 7).

L'habillage est réalisé en polyester recyclé 300g/m² traité anti-feu M1, dos gris, imprimée d'office en recto/verso, la housse s'enfile sur la structure pour un rendu homogène et professionnel.

Les structures sont livrées avec leur sac de transport, facilitant le stockage et les déplacements.

AEROSIDE constitue une solution fiable et impactante pour les événements et installations extérieures.



Polyester recyclé



Norme anti-feu M1





FICHE TECHNIQUE

AEROSIDE 100

- 100 (L) x 180 (H) x 54 (l) cm
- Poids : 50 Kg (pied rempli)
- 1 pièce / carton
- 105 x 57 x 25 cm
- 0,02 CBM / 15 Kg

AEROSIDE 240

- 240 (L) x 230 (H) x 54 (l) cm
- Poids : 100 Kg (pieds remplis)
- 1 pièce / carton
- 107 x 60 x 54 cm
- 0,03 CBM / 23 Kg

Structure

- Structure tubulaire en aluminium
- Pied(s) en polypropylène 40 L avec système de ressorts anti-prise au vent

Impression

- Polyester recyclé 300g/m² traité anti-feu M1, dos gris



- Classique : 10 jours ouvrés
- Express : 5 jours ouvrés



- Utilisation intérieure & extérieure
- Résistance au vent jusqu'à 50 km/h



- Qté mini : 1 pièce



- Sac de transport : oui



STANDS & TOTEMS

AEROTESCO 240

Photocall ajustable



AEROTESCO 240 est un photocall en aluminium noir conçu comme un mur d'images modulable et facile à installer.

Sa structure repose sur quatre tubes transversaux ajustables en hauteur et en largeur, associés à deux pieds assurant une bonne stabilité.

Avec des dimensions pouvant atteindre jusqu'à 240 cm de large comme de haut, il s'adapte facilement aux configurations de stands et aux espaces événementiels.

L'habillage est réalisé en France sur une housse en polyester recyclé 300g/m² traité anti-feu M1, dos gris.

L'impression est disponible en **recto seul** ou en **recto-verso**, la housse étant amovible et renouvelable, tandis que les fourreaux haut et bas assurent une tension parfaite du visuel.



Polyester recyclé



Norme anti-feu M1



Réglage facile.



Structure en aluminium offrant une grande résistance

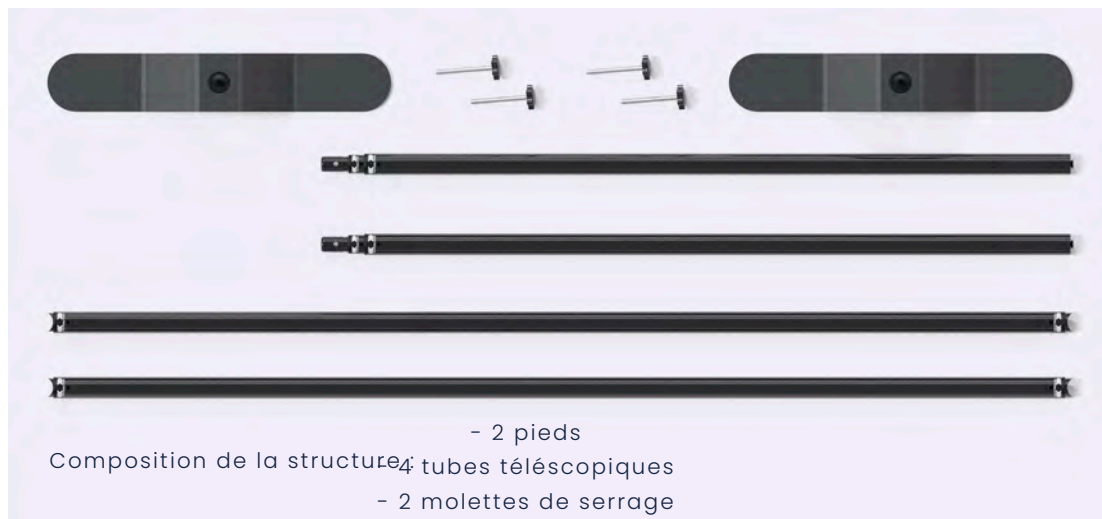

- 2 pieds

Composition de la structure : 4 tubes télescopiques

- 2 molettes de serrage



FICHE TECHNIQUE

AEROTESCO 150

- 150 (L) x 240 (H) cm
- Poids : 7,5 Kg
- 1 pcs / carton
- 137 x 12 x 12 cm
- 0.02 CBM / 8,5 Kg

AEROTESCO 200

- 200 (L) x 240 (H) cm
- Poids : 7,75 Kg
- 1 pcs / carton
- 137 x 12 x 12 cm
- 0.02 CBM / 8,5 Kg

AEROTESCO 240

- 240 (L) x 240 (H) cm
- Poids : 8,0 Kg
- 1 pcs / carton
- 137 x 12 x 12 cm
- 0.02 CBM / 8,5 Kg

Structure

- Structure tubulaire aluminium noir
- Pieds en aluminium noir

Impression

- Polyester recyclé 300g/m² traité anti-feu M1, dos gris



• Classique : 10 jours ouvrés



• Utilisation intérieure



• Qté mini : 1 pièce



• Sac de transport : oui



STANDS & TOTEMS

STRETCH BANNER 085 & 100

Totems économiques en aluminium



STRETCH BANNER 085 & 100 sont des structures économiques en aluminium, offrant un rendu visuel qualitatif et homogène.

Elles associent les avantages d'une structure aluminium à la facilité d'utilisation d'un système type enrouleur, pour une mise en place rapide.

L'habillage est réalisé sur une housse en polyester recyclé 300g/m² traité anti-feu M1, dos gris, imprimée en sublimation numérique recto-verso et recouvrant entièrement la structure.

Cette configuration permet une visibilité double face efficace tout en maîtrisant le budget.

Légères et facilement transportables, les structures sont livrées avec un sac de transport en Oxford noir. Utilisation intérieure exclusivement.



Polyester recyclé



Norme anti-feu M1

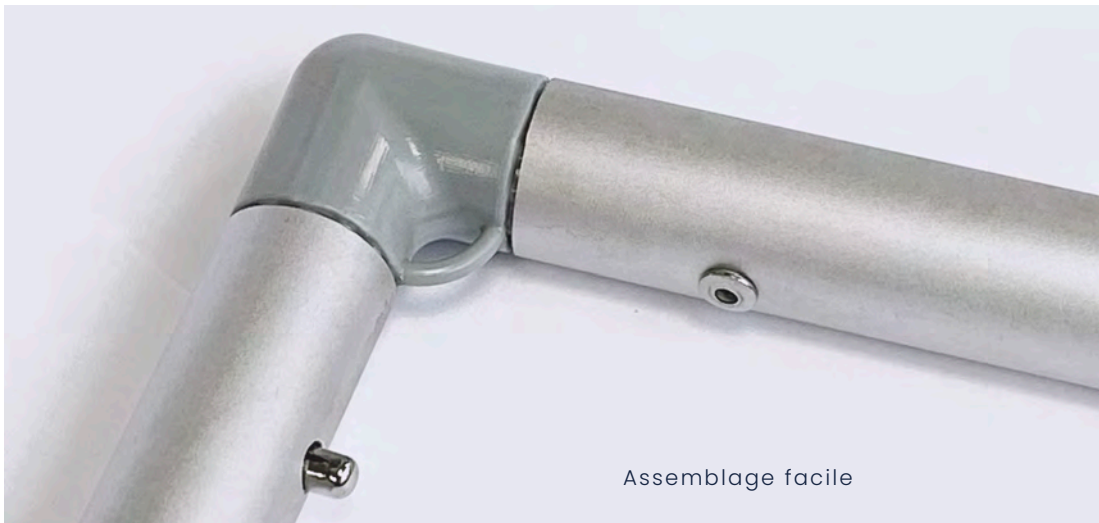

Assemblage facile



Structure en aluminium



FICHE TECHNIQUE

STRETCH BANNER 085

- 85 (L) x 200 (H) cm
- Poids : 2,7 Kg
- 10 pcs / carton
- 90 x 28 x 26 cm
- 0.06 CBM / 20 Kg

STRETCH BANNER 100

- 100 (L) x 200 (H) cm
- Poids : 2,9 Kg
- 10 pcs / carton
- 105 x 28 x 26 cm
- 0.07 CBM / 21 Kg

Structure

- Structure tubulaire en alu Ø 30 mm / 0.25 mm
- Pieds en aluminium

Impression

- Polyester recyclé 300g/m² traité anti-feu M1, dos gris



- Classique : 10 jours ouvrés
- Express : 5 jours ouvrés



- Utilisation intérieure



- Qté mini : 1 pièce



- Sac de transport : oui



STANDS & TOTEMS

STRETCH WALL

Photocalls 2.4 m, 3 m, 4 m, 5 m, 6 m



STRETCH WALL est un mur d'image textile composé d'une structure tubulaire en aluminium, conçu pour une utilisation événementielle en intérieur.

La structure s'assemble facilement en environ 5 minutes grâce à un système de pictogrammes de couleur facilitant l'identification et le montage des éléments.

L'habillage est réalisé sur une toile en polyester recyclé 300g/m² traité anti-feu M1, dos gris, imprimée en sublimation numérique haute définition, qui s'enfile sur la structure comme une housse pour un rendu parfaitement tendu.

Disponible en cinq tailles, **STRETCH WALL** s'adapte aux différentes configurations de stands et d'espaces de communication.

L'impression est proposée en recto seul ou en recto-verso, et l'ensemble est livré dans son sac de transport pour un stockage et un transport facilités.



Polyester recyclé



Norme anti-feu M1





Modèle : STRETCH WALL 6

FICHE TECHNIQUE

STRETCH WALL 2.4	STRETCH WALL 3	STRETCH WALL 4	STRETCH WALL 5	STRETCH WALL 6
• 240 (L) x 230 (H) cm	• 296 (L) x 230 (H) cm	• 396 (L) x 230 (H) cm	• 496 (L) x 230 (H) cm	• 596 (L) x 230 (H) cm
• Poids : 7,4 Kg	• Poids : 10,1 Kg	• Poids : 12 Kg	• Poids : 13,9 Kg	• Poids : 15,7 Kg
• 1 pièce / carton	• 1 pièce / carton	• 1 pièce / carton	• 1 pièce / carton	• 1 pièce / carton
• 76 x 27 x 27 cm	• 76 x 27 x 27 cm	• 85 x 32 x 27 cm	• 92 x 37 x 27 cm	• 126 x 32,5 x 25 cm
• 0,05 CBM / 5,3 Kg	• 0,05 CBM / 7,5 Kg	• 0,07 CBM / 8,4 Kg	• 0,07 CBM / 9,3 Kg	• 0,1 CBM / 10,2 Kg

Structure

- Structure tubulaire en alu Ø 30 mm / 0.25 mm
- Pieds en métal

Impression

- Polyester recyclé 300g/m² traité anti-feu M1, dos gris



- Classique : 10 jours ouvrés
- Express : 5 jours ouvrés



- Utilisation intérieure



- Qté mini : 1 pièce



- Sac de transport : oui



STANDS & TOTEMS

STRETCH GATE

Arche double en aluminium



STRETCH GATE est une arche textile composée d'une structure tubulaire en aluminium, conçue pour marquer efficacement une entrée ou un passage.

D'une dimension de 350 cm de large pour 245 cm de haut, elle s'installe facilement en environ 5 minutes grâce à un système de pictogrammes de couleur facilitant l'assemblage.

L'habillage est réalisé sur une toile en polyester recyclé 300g/m² traité anti-feu M1, dos gris et imprimée en sublimation numérique haute définition.

La housse s'enfile sur la structure comme une chaussette et l'impression est réalisée d'office en recto-verso pour une visibilité optimale.

Livrée dans son sac de transport, la structure est disponible sur stock, avec impression réalisée après validation de la commande.



Polyester recyclé



Norme anti-feu M1





FICHE TECHNIQUE

STRETCH GATE

- 347 (L) x 245 (H) x 97 (l) cm
- Poids : 12,9 Kg

- 1 pièce / carton
- 90 x 30 x 25 cm
- 0,07 CBM / 9,2 Kg

Structure

- Structure tubulaire en alu Ø 30 mm / 0.25 mm.

Impression

- Polyester recyclé 300g/m² traité anti-feu M1, dos gris



- Classique : 10 jours ouvrés
- Express : 5 jours ouvrés



- Utilisation intérieure



- Qté mini : 1 pièce



- Sac de transport : oui



STANDS & TOTEMS

CURVED WALL

Stand courbé en aluminium



CURVED WALL est un mur d'image textile incurvé, composé d'une structure tubulaire en aluminium, conçu pour créer un impact visuel enveloppant.

Avec des dimensions de 310 cm de large pour 245 cm de haut, il s'adapte parfaitement aux espaces événementiels et aux configurations de stands.

La structure s'assemble facilement en environ 5 minutes grâce à des pictogrammes de couleur facilitant le montage.

L'habillage est réalisé sur une toile en polyester recyclé 300g/m² traité anti-feu M1, dos gris et imprimée en sublimation numérique haute définition.

L'impression est proposée en recto seul ou en recto-verso, la housse s'enfilant sur la structure comme une chaussette, et l'ensemble est livré dans son sac de transport.



Polyester recyclé



Norme anti-feu M1





FICHE TECHNIQUE

CURVED WALL

- 310 (L) x 245 (H) x 49 (I) cm
- Poids : 10,5 Kg

- 1 pièce / carton
- 80 x 27 x 27 cm
- 0,05 CBM / 6,5 Kg

Structure

- Structure tubulaire en alu Ø 30 mm / 0.25 mm.

Impression

- Polyester recyclé 300g/m² traité anti-feu M1, dos gris



- Classique : 10 jours ouvrés
- Express : 5 jours ouvrés



- Utilisation intérieure



- Qté mini : 1 pièce



- Sac de transport : oui



STANDS & TOTEMS

SILVERFRAME 085 & 100

Box lumineuse en aluminium



SILVERFRAME 085 & 100 sont des enseignes lumineuses, également appelées lightbox, conçues pour valoriser les visuels grâce à un éclairage homogène.

La structure repose sur un châssis en aluminium de 8 cm d'épaisseur, équipé de deux bandeaux LED sur la hauteur et monté sur deux pieds larges assurant une excellente stabilité.

L'impression est réalisée en sublimation numérique sur une toile polyester diffusante backlit 190 g/m², traitée anti-feu norme **M1**.

L'habillage est proposé en recto-verso (recommandé) ou en recto avec verso noir, selon le niveau d'impact visuel recherché.

La fixation des toiles s'effectue par bande de silicone insérée dans la rainure du profilé aluminium.

Ce système permet un montage simple et un changement de visuel en moins d'une minute.

Livré dans son sac de transport avec carton individuel, **SILVERFRAME** est destiné à une utilisation intérieure et nécessite une alimentation électrique 220 V.



Produit lumineux



Norme anti-feu M1

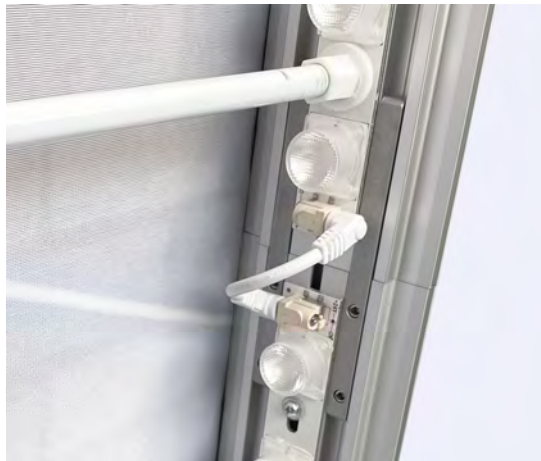



FICHE TECHNIQUE

SILVERFRAME 085

- 85 (L) x 198 (H) x 8 (I) cm
- Poids : 12 Kg
- 1 pièce / carton
- 114 x 30,5 x 11 cm
- 0,04 CBM / 11 Kg

SILVERFRAME 100

- 100 (L) x 198 (H) x 8 (I) cm
- Poids : 12,2 Kg
- 1 pièce / carton
- 114 x 30,5 x 11 cm
- 0,04 CBM / 11 Kg



Structure

- Châssis en aluminium, épaisseur 8 cm
- Deux bandeaux LED intégrés sur la hauteur
- Pieds larges en aluminium pour une stabilité

Impression

- Polyester diffusant backlit 190g/m² traité anti-feu M1



- Classique : 10 jours ouvrés
- Express : 5 jours ouvrés



- Utilisation intérieure



- Qté mini : 1 pièce



- Sac de transport : oui



STANDS & TOTEMS

STD 226 & 426

Stands parapluie Velcro®



STD 226 & 426 sont des stands parapluies droits avec retour, également appelés photocalls, conçus pour une mise en place ultra-rapide.

La structure en aluminium articulée se déploie en environ 2 secondes, sans outil, pour une installation immédiate sur salon ou événement.

L'habillage est réalisé sur une toile en polyester recyclé 300 g/m², dos gris, traitée anti-feu **M1** et imprimée en sublimation numérique haute définition, offrant un rendu visuel qualitatif.

La toile se fixe par bandes Velcro® sur toute sa bordure, assurant un positionnement précis et une tension régulière du visuel.

Ce système permet également un remplacement simple et rapide de l'impression.

Livrés entièrement assemblés, les stands **STD** sont conditionnés dans un trolley rigide à roulettes, facilitant le transport et la protection de la structure.

Une solution idéale pour les événements itinérants, salons professionnels et espaces d'accueil temporaires.



Polyester recyclé



Norme anti-feu M1

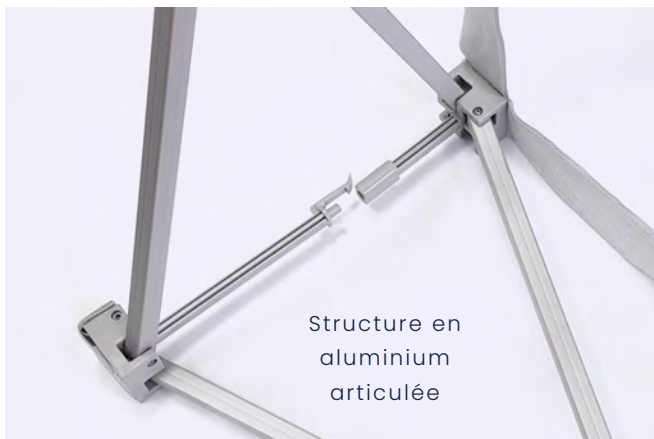

Structure en aluminium articulée



Sac de transport inclus.



FICHE TECHNIQUE

STD 226

- 228 (L) x 228 (H) x 28 (l) cm
- Poids : 9,2 Kg
- 1 pièce / carton
- 90 x 43 x 39 cm
- 0,15 CBM / 10,2 Kg

STD 426

- 308 (L) x 228 (H) x 28 (l) cm
- Poids : 11,7 Kg
- 1 pièce / carton
- 90 x 43 x 39 cm
- 0,15 CBM / 12,7 Kg

Structure

- Structure parapluie en aluminium
- Fixation de la toile par Velcro®

Impression

- Polyester recyclé 300g/m² traité anti-feu M1, dos gris



- Classique : 10 jours ouvrés
- Express : 5 jours ouvrés



- Utilisation intérieure



- Qté mini : 1 pièce



- Sac de transport : oui

STANDS & TOTEMS

SEG

Stand parapluie à toile tendue

Les stands SEG représentent la solution d'affichage lumineux grand format la plus transportable du marché. L'installation est facile car elle emprunte la technique connue du popup ou parapluie. La finition est meilleure que les stands à fixation par Velcro grâce aux joncs en silicone qui permettent une tension parfaite. En y ajoutant les accessoires nécessaires, la structure peut être habillée au verso également de sorte à présenter le support en milieu de stand et non seulement collée à un mur.

SEG 240

- 224 (L) x 224 (H) x 35 (I) cm
- Poids : 11,2 Kg
- 1 pièce / carton
- 86 x 32 x 24 cm
- 0,07 CBM / 12 Kg

SEG 300

- 300 (L) x 224 (H) x 35 (I) cm
- Poids : 18,4 Kg
- 1 pièce / carton
- 92 x 47 x 32 cm
- 0,14 CBM / 19 Kg

Structure

- Structure parapluie en aluminium et PVC
- Fixation de la toile par jonc silicone

Impression

- Polyester diffusant backlit
- 190g/m² traité anti-feu M1



- Classique : 10 jours ouvrés
- Express : 5 jours ouvrés



- Utilisation intérieure



- Qté mini : 1 pièce



- Sac de transport : oui



STANDS & TOTEMS

SEG BAR

Comptoir parapluie à toile tendue

Le SEG BAR représente le comptoir d'affichage lumineux le plus transportable du marché. L'installation est facile car elle emprunte la technique connue du popup ou parapluie. La finition est meilleure que les stands à fixation par Velcro grâce aux joncs en silicone qui permettent une tension parfaite. Les LED qui permettent le rétro-éclairage sont en option et ne sont pas obligatoires sur la structure. En optant pour ces LED, il est fortement recommandé de réaliser un graphique avec un fond foncé et laisser le tracé du logo en réserve. L'impression est réalisée sur une matière polyester diffusante 240g/m². La structure est livrée dans un sac de transport inclus avec. Utilisation intérieure exclusivement.

SEG BAR

- 100 (L) x 95 (H) x 40 (I) cm
- Poids : 14 Kg

- 1 pièce / carton
- 115 x 34 x 14 cm
- 0,06 CBM / 15 Kg

Structure

- Structure parapluie en aluminium et PVC
- Fixation de la toile par jonc silicone

Impression

- Polyester diffusant backlit 190g/m² traité anti-feu M1



- Classique : 10 jours ouvrés
- Express : 5 jours ouvrés



- Utilisation intérieure



- Qté mini : 1 pièce



- Sac de transport : oui



STANDS & TOTEMS

BAR FRONTO

Comptoir d'accueil en PVC blanc



Comptoir d'accueil en PVC blanc, léger et robuste, conçu pour les opérations promotionnelles en magasin.

Il se compose d'un module principal à façade légèrement incurvée et d'un fronton supérieur monté sur deux montants verticaux pour une visibilité optimale.

La personnalisation s'effectue par vinyles électrostatiques blancs fournis, à poser soi-même sur :

- la façade inférieure
- le fronton supérieur

L'arrière intègre plusieurs étagères de rangement pour produits, documents ou accessoires.

Livré à plat dans un carton compact, le BAR FRONTO se transporte facilement et se monte rapidement.





FICHE TECHNIQUE

BAR FRONTO

- 80 (L) x 219 (H) x 40 (I) cm
- Poids : 5,0 Kg
- 1 pièce / carton
- 85 x 85 x 12 cm
- 0,09 CBM / 6,0 Kg

Structure

- Comptoir parapluie en aluminium
- Fixation de la toile par Velcro®

Personnalisation

- vinyles électrostatiques blancs à poser soi-même



• Classique : 72 heures



• Utilisation intérieure



• Qté mini : 1 pièce



• Sac de transport : oui

STANDS & TOTEMS

BAR VELCRO

Comptoir d'accueil pop up



BAR VELCRO est un comptoir événementiel facile à installer et à démonter, reposant sur une structure en aluminium à déploiement type parapluie.

La structure est composée de tubes carrés de 12 mm de diamètre, offrant légèreté et stabilité à l'usage.

La tablette supérieure, arrondie sur la face avant, se plie en son milieu pour un rangement compact dans le sac de transport, tandis qu'une tablette intérieure complète l'ensemble.

L'habillage est réalisé sur un visuel en polyester recyclé 300g/m² traité anti-feu M1, dos gris, imprimé en sublimation numérique. Le visuel se fixe par un velcro® de 5 cm sur tout le contour, garantissant un maintien fiable et un démontage rapide.

Pour le rangement, il suffit de détacher le visuel puis de replier la structure, sans outil.



Polyester recyclé



Norme anti-feu M1

Plateaux disponibles en blanc, chêne, bois, noir ou argent.

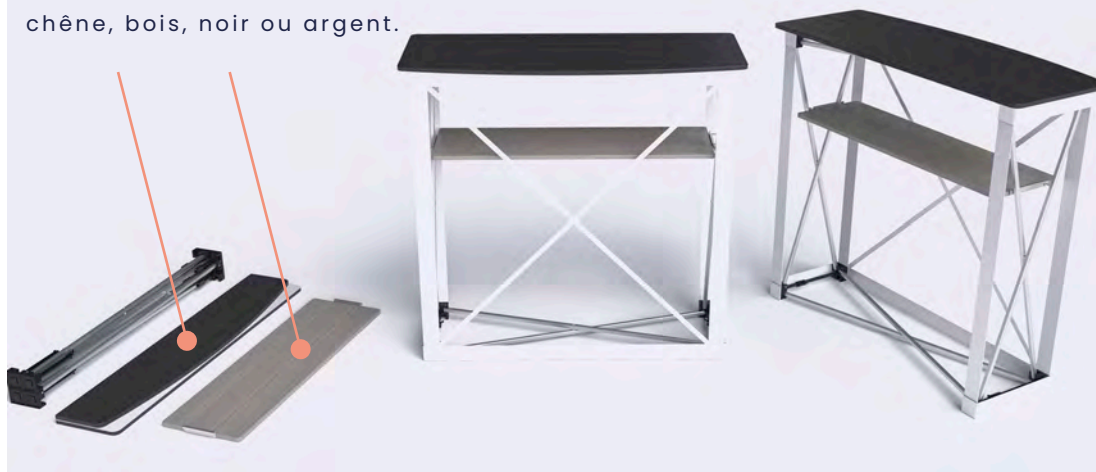



FICHE TECHNIQUE

BAR VELCRO

- 96 (L) x 92 (H) x 41 (l) cm
- Poids : 9.8 Kg

- 1 pièce / carton
- 100 x 29 x 21 cm
- 0,06 CBM / 9,4 Kg

Structure

- Comptoir parapluie en aluminium
- Fixation de la toile par Velcro®

Impression

- Polyester recyclé 300g/m² traité anti-feu M1, dos gris



- Classique : 10 jours ouvrés
- Express : 5 jours ouvrés



- Utilisation intérieure



- Qté mini : 1 pièce



- Sac de transport : oui

STANDS & TOTEMS

BAR BACOTA

Comptoir d'accueil



BAR BACOTA est un comptoir d'accueil pratique et fonctionnel, équipé de deux plateaux, en partie haute et basse.

Sa structure en cannelure PVC offre une bonne rigidité tout en restant légère et facile à manipuler.

L'habillage est réalisé sur une affiche en bâche PVC 440 g/m² traitée anti-feu norme FR M1. Le visuel se fixe sur la structure à l'aide de deux bandes Velcro®, permettant un montage et un remplacement rapides.

Livré avec deux sacs de transport, **BAR BACOTA** est facile à stocker et à déplacer. Une étagère centrale est disponible en option pour optimiser l'espace de rangement.



Norme anti-feu M1



2 sacs de transport Oxford 300D inclus.



Plateaux mélaminés avec Velcro® pour fixer la cannelure PVC.



Structure avec cannelure PVC.



Éléments pour étagère centrale (en option).



FICHE TECHNIQUE

BAR BACOTA

- 90 (L) x 94 (H) x 45 (l) cm
- Poids : 12,5 Kg

- 1 pièce / 2 cartons
- 94 x 50 x 41 cm
- 0,19 CBM / 13,7 Kg

Structure

- Plateaux en mélaminés, structure en canelure PVC
- Fixation de la toile par Velcro®

Impression

- Bâche PVC 440g/m² traité anti-feu norme FR M1



- Classique : 5 jours ouvrés
- Express : 48 heures



- Utilisation intérieure



- Qté mini : 1 pièce



- Sac de transport : oui

STANDS & TOTEMS

AEROBAR 060

Comptoir d'accueil noir

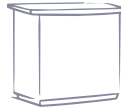

AEROBAR 060 est un comptoir événementiel composé d'une structure en tubes aluminium, habillée d'une housse textile en polyester recyclé 300g/m² traité anti-feu M1, dos gris, imprimée en sublimation numérique haute définition.

Le visuel s'installe facilement grâce aux gaines en silicone positionnées sur les contours supérieur et inférieur de la housse, permettant de la solidariser aux plateaux en bois noir.

Livré non assemblé, le comptoir se monte rapidement sans complexité.

L'ensemble offre un rendu soigné et homogène, parfaitement adapté aux usages événementiels.

AEROBAR 060 est fourni avec un sac de transport matelassé en polyester Oxford pour un transport et un stockage facilités.



Polyester recyclé



Norme anti-feu M1





FICHE TECHNIQUE

AEROBAR 060

- 60 (L) x 100 (H) x 40 (I) cm
- Poids : 9,4 Kg

- 1 pièce / carton
- 65 x 11 x 45 cm
- 0,03 CBM / 10 Kg

Structure

- Structure tubulaire aluminium
- Plateaux en bois noir

Impression

- Polyester recyclé 300g/m² traité anti-feu M1, dos gris



- Classique : 10 jours ouvrés
- Express : 5 jours ouvrés



- Utilisation intérieure



- Qté mini : 1 pièce



- Sac de transport : oui

STANDS & TOTEMS

CAPTAIR

Colonne à air captif



Le **CAPTAIR** est une colonne publicitaire gonflable conçue pour un usage intérieur et extérieur.

Elle se compose d'une structure en PVC gonflable, habillée d'une toile polyester imprimée en sublimation numérique allover, avec finition basse par jonc silicone pour un rendu net et parfaitement tendu.

L'ensemble est stabilisé par un socle lestable à eau, fixé par velcro directement sur le tube gonflable, assurant une excellente tenue et une installation rapide.

La colonne se gonfle en environ 50 secondes via une valve intégrée et ne nécessite aucune alimentation électrique continue.

Livrée entièrement assemblée, le **CAPTAIR** est légère, peu encombrante et facilement transportable dans son sac (en option).

Gonfleur électrique ou pompe manuelle en option.

Le tube gonflable se fixe solidement au socle à eau grâce à un système de velcro, tandis que le visuel est maintenu sous le socle par un jonc en caoutchouc assurant une parfaite tension et stabilité.

**Les pompes de gonflage****WA25****WA24**

⚡ 150 W / 220 V

**WA28**

⚡ 400 W / 220 V



FICHE TECHNIQUE

CAPTAIR 44 S

- 44 (Ø) x 105 (H) cm
- Poids : 5,8 Kg
- 1pièce / carton
- 50 x 50 x 20 cm
- 0,05 CBM / 6,8 Kg

CAPTAIR 44 L

- 44 (Ø) x 220 (H) cm
- Poids : 5,5 Kg
- 1pièce / carton
- 50 x 50 x 20 cm
- 0,05 CBM / 6,5 Kg



Structure

- Structure gonflable en PVC
- Plateaux en PVC rigide

Impression

- Toile Polyester recyclé 210g/m² traité anti-feu M1



- Classique : 10 jours ouvrés



- Utilisation intérieure & extérieure



- Qté mini : 1 pièce



- Sac de transport : oui

STANDS & TOTEMS

CAPTAIR

Colonne à air captif



Ces photocalls en aluminium noir offrent un rendu de grande qualité et une excellente stabilité en usage intérieur. Ils associent la robustesse d'une structure aluminium à la simplicité d'utilisation d'un système de type enrouleur, pour une mise en place rapide et intuitive.

La structure peut être habillée en impression recto seul ou recto/verso grâce à une housse textile en polyester recyclé 300g/m² traité anti-feu **M1**, dos gris qui recouvre intégralement l'ossature.

Les pieds rétractables permettent de positionner le mur d'images au plus près d'un fond de stand, évitant toute perte d'espace à l'arrière.

Installation en environ deux minutes, rangement facile dans le sac de transport. Leur légèreté les rend idéals pour salons et événements.



Polyester recyclé



Norme anti-feu M1



Sac de transport



Socle à eau

Les pompes de gonflage



WA25



WA24

⚡ 150 W / 220 V



WA28

⚡ 400 W / 220 V



FICHE TECHNIQUE

CAPTAIR 44 EASY S

- 44 (Ø) x 105 (H) cm
- Poids : 5,8 Kg
- 1pièce / carton
- 50 x 50 x 20 cm
- 0,05 CBM / 6,8 Kg

CAPTAIR 44 EASY L

- 44 (Ø) x 220 (H) cm
- Poids : 5,5 Kg
- 1pièce / carton
- 50 x 50 x 20 cm
- 0,05 CBM / 6,5 Kg

CAPTAIR 60 EASY S

- 60 (Ø) x 105 (H) cm
- Poids : 8,8 Kg
- 1pièce / carton
- 65 x 65 x 20 cm
- 0,08 CBM / 10,1 Kg

CAPTAIR 60 EASY L

- 60 (Ø) x 220 (H) cm
- Poids : 7,1 Kg
- 1pièce / carton
- 65 x 65 x 20 cm
- 0,08 CBM / 8,4 Kg

CAPTAIR 60 EASY XL

- 60 (Ø) x 300 (H) cm
- Poids : 7,9 Kg
- 1pièce / carton
- 65 x 65 x 20 cm
- 0,08 CBM / 9,2 Kg

Structure

- Structure gonflable en PVC
- Plateaux en PVC rigide

Impression

- Toile Polyester recyclé 210g/m² traité anti-feu M1



- Classique : 10 jours ouvrés



- Utilisation intérieure & extérieure



- Qté mini : 1 pièce



- Sac de transport : oui

STANDS & TOTEMS

PORTE DOC 100

Porte-document

Porte-document design en aluminium. Format A4. Stockage dans sa caisse de transport..Structure disponible sur stock dans notre entrepôt parisien.

Dimensions**PORTE DOC 100**

36 (L) x 140 (H) x 28 (I) cm

7.3 Kg

Structure

Aluminium & verre

Délais

72 h

Commande minimum

1 pièce

Conditionnement

1pcs / carton

38 x 21 x 28 cm

0.02 CBM / 10.3 kg

Utilisation

Intérieure

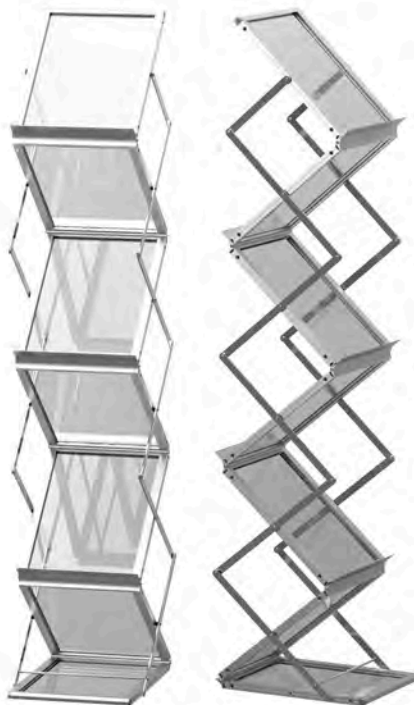
Sac de transport

PORTE DOC S4 & S8

Porte-document

Un design très compact qui se roule dans un petit sac pour une portabilité parfaite. Accueille des documents au format A4. L'installation est facile et prend moins de 30 secondes. Livraison dans son sac de transport.

Dimensions**PORTE DOC S4**

29 (L) x 135 (H) cm

1.75 Kg

PORTE DOC S8

58 (L) x 135 (H) cm

2 Kg

Conditionnement

6 pcs / carton

90 x 28 x 30 cm

0.08 CBM / 10.5 Kg

6 pcs / carton

90 x 28 x 30 cm

0.08 CBM / 12 Kg

Utilisation

Intérieure

Sac de transport**Délais**

72 h

Commande minimum

1 pièce



STANDS & TOTEMS

AEROWEAR 085

Portant nomade pour textile 85 x 200 cm

Portant nomade textile de dimensions 85 x 200cm. Ce portant est composé d'une structure en aluminium anodisé noir mat. Les tubes s'assemblent les uns dans les autres. La barre intermédiaire peut soutenir 5 kg de vêtements accrochés sur cintre. 2 bâches PVC sont placées sur la partie supérieure pour personnaliser ce portant. Les bâches sont tendues par leurs oeilletons avec des accroches en plastique placées aux 4 coins. L'impression est réalisée en France sur bâche PVC 440g/m² traité anti-feu norme M1. Structure livrée dans un sac de transport. Textile non vendu avec.

FICHE TECHNIQUE

AEROPATH 085

- 85 (L) x 200 (H) cm
- Poids : 4,1 Kg
- 1 pièce / carton
- 140 x 15 x 15 cm
- 0,03 CBM / 5,5 Kg

Structure

- Structure tubulaire aluminium anodisé noir
- Pieds PVC noir mat

Impression

- Bâche PVC 440g/m² traité anti-feu norme FR M1

- Classique : 10 jours ouvrés
- Express : 5 jours ouvrés

- Qté mini : 1 pièce

- Utilisation intérieure

- Sac de transport : oui



Outils de communication nomades par excellence, les enrouleurs, kakémonos et supports en X restent des incontournables de la signalétique événementielle. Simples à déployer, économiques et peu encombrants, ils répondent parfaitement aux besoins des opérations rapides et répétées, sans contrainte de transport.

Robustes et fiables, ces supports accompagnent durablement les marques sur les salons, foires, événements d'entreprise ou actions commerciales ponctuelles. Leur efficacité repose sur une promesse claire : transmettre un message lisible, visible et immédiat, à moindre coût.

Avec une gamme complète de 6 modèles d'enrouleurs et 2 supports en X, chacun peut trouver la solution adaptée à son budget et à son niveau d'exigence, de l'entrée de gamme performante au modèle premium au rendu soigné et élégant. Des supports essentiels, pratiques et toujours efficaces pour structurer votre communication sur le terrain.

ENROULEURS & KAKÉMONOS

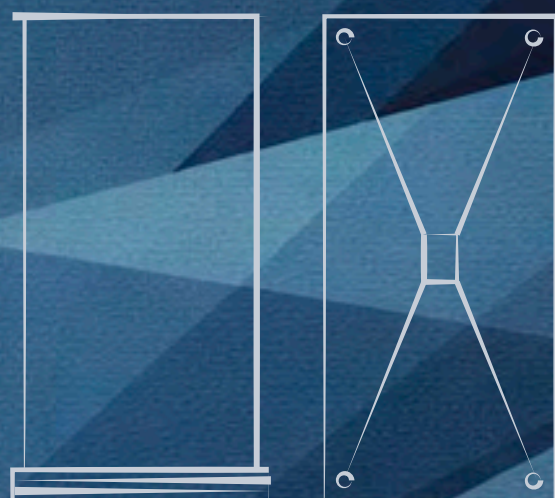

ENROULEURS & KAKÉMONOS

ROLLACE

Roll up aluminium



Conçu pour répondre aux exigences de la communication événementielle, **ROLLACE** est un enrouleur en aluminium alliant robustesse et simplicité d'utilisation.

Sa structure renforcée assure une bonne tenue du visuel, tandis que son système de fixation permet un changement d'affiche rapide et efficace.

Livré avec un pied standard, il peut être équipé d'un second pied en option pour renforcer la stabilité, selon les besoins d'utilisation.

Facile à transporter, **ROLLACE** est fourni avec un sac de transport matelassé et renforcé, adapté aux déplacements fréquents sur salons et événements.

Une solution fiable et polyvalente, disponible en plusieurs formats pour s'adapter à tous les contextes de communication.



Norme anti-feu M1



Sac de transport Oxford 300D



Second pied disponible en option



Structure aluminium renforcée



FICHE TECHNIQUE

ROLLACE 060

- 60 (L) x 160 (H) cm
- Poids : 2,2 Kg
- 6 pcs / carton
- 68 x 31 x 23 cm
- 0,05 CBM / 10,8 Kg

ROLLACE 080

- 80 (L) x 200 (H) cm
- Poids : 2,7 Kg
- 6 pcs / carton
- 88 x 31 x 23 cm
- 0,06 CBM / 12,8 Kg

ROLLACE 085

- 85 (L) x 200 (H) cm
- Poids : 2,8 Kg
- 6 pcs / carton
- 93 x 31 x 23 cm
- 0,07 CBM / 13,5 Kg

ROLLACE 100

- 100 (L) x 200 (H) cm
- Poids : 3,1 Kg
- 6 pcs / carton
- 108 x 31 x 23 cm
- 0,08 CBM / 15,3 Kg

ROLLACE 120

- 120 (L) x 200 (H) cm
- Poids : 3,5 Kg
- 6 pcs / carton
- 128 x 31 x 23 cm
- 0,09 CBM / 18,6 Kg

Structure

- Structure en aluminium. mât métal finition aluminium avec renfort. Embouts ABS noirs

Impression

- Bâche PVC 440g/m² traité anti-feu norme FR M1



- Classique : 5 jours ouvrés
- Express : 48 heures



- Utilisation intérieure



- Qté mini : 1 pièce



- Sac de transport : oui

ENROULEURS & KAKÉMONOS

ROLLBASE

Roll up aluminium triangulaire

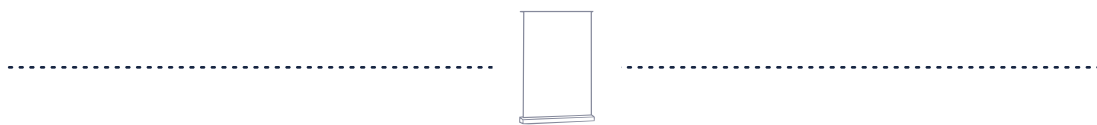

ROLLBASE est un enrouleur doté d'une structure en aluminium triangulaire, offrant une excellente stabilité à l'usage. Son mât en métal finition aluminium, renforcé, assure une bonne tenue du visuel sur toute la hauteur.

L'affiche est imprimée sur une bâche PVC 440 g/m² traitée anti-feu norme M1 et se fixe par double face et par clip, facilitant le changement d'affiche.

Livré avec deux pieds de série, **ROLLBASE** garantit un maintien fiable, y compris dans les environnements très fréquentés.

Sa conception robuste en fait une solution parfaitement adaptée aux usages professionnels réguliers.

Facile à transporter, il est fourni avec un sac de transport matelassé et renforcé, adapté aux déplacements sur salons et événements.



Norme anti-feu M1

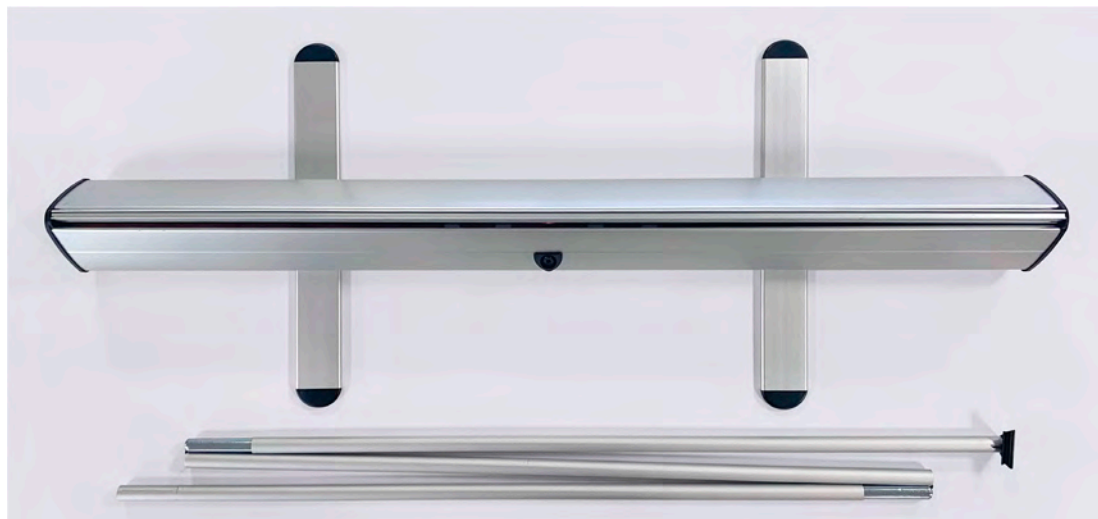



FICHE TECHNIQUE

ROLLBASE 060

- 60 (L) x 160 (H) cm
- Poids : 1,44 Kg
- 6 pcs / carton
- 68.5 x 30 x 21 cm
- 0.04 CBM / 8.6 Kg

ROLLBASE 080

- 80 (L) x 200 (H) cm
- Poids : 1,92 Kg
- 6 pcs / carton
- 88.5 x 30 x 21 cm
- 0.05 CBM / 11.5 Kg

ROLLBASE 085

- 85 (L) x 200 (H) cm
- Poids : 2,04 Kg
- 6 pcs / carton
- 93.5 x 30 x 21 cm
- 0.06 CBM / 12.2 Kg

ROLLBASE 100

- 100 (L) x 200 (H) cm
- Poids : 2,39 Kg
- 6 pcs / carton
- 108.5 x 30 x 21 cm
- 0.07 CBM / 14.3 Kg

Structure

- Structure en aluminium. Mât en métal finition aluminium avec renfort

Impression

- Bâche PVC 440g/m² traité anti-feu norme FR M1



- Classique : 5 jours ouvrés
- Express : 48 heures



- Utilisation intérieure



- Qté mini : 1 pièce



- Sac de transport : oui

ENROULEURS & KAKÉMONOS

ROLLUX

Roll up aluminium luxe



ROLLUX est un enrouleur conçu autour d'une structure en aluminium assurant une bonne stabilité à l'usage. Son mât en métal finition aluminium, renforcé, garantit une tenue efficace du visuel sur toute la hauteur.

L'affiche est imprimée sur une bâche PVC 440 g/m² traitée anti-feu norme M1 et se fixe par double face et par clip, permettant un changement d'affiche simple et rapide.

Livré avec deux pieds de série, ROLLUX offre un maintien fiable en situation d'accueil, de salon ou de point de vente.

Sa conception sobre et fonctionnelle en fait une solution polyvalente, adaptée à de nombreux contextes d'utilisation.

Facile à transporter, il est fourni avec un sac de transport ouvrant sur toute la longueur, matelassé et renforcé, pensé pour les déplacements fréquents.



Norme anti-feu M1



Sac ouvrant sur toute la longueur

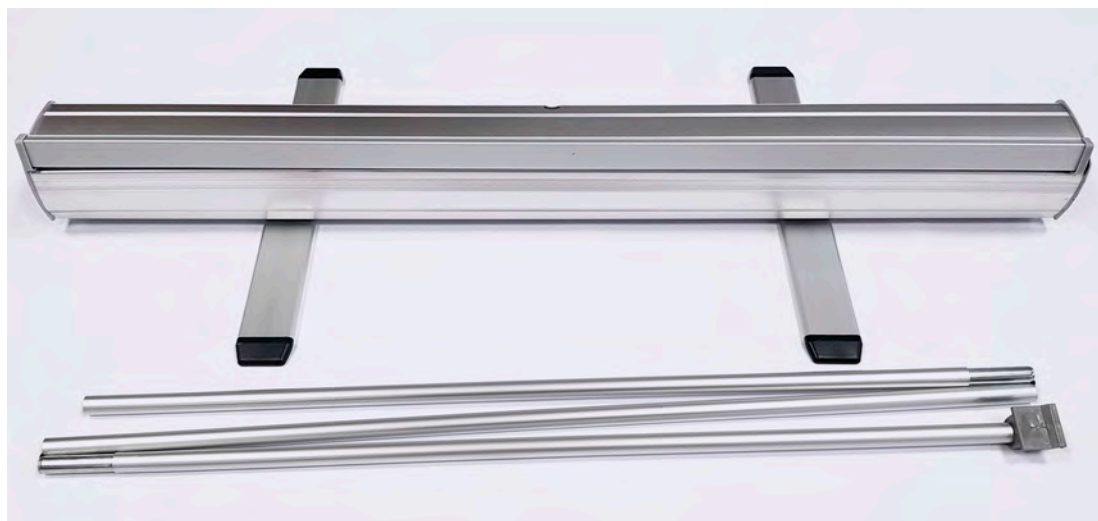



FICHE TECHNIQUE

ROLLUX 060

- 60 (L) x 160 (H) cm
- Poids : 2,2 Kg
- 6 pcs / carton
- 65 x 34 x 24 cm
- 0.05 CBM / 14.6 Kg

ROLLUX 080

- 80 (L) x 200 (H) cm
- Poids : 2,7 Kg
- 6 pcs / carton
- 85 x 34 x 24 cm
- 0.07 CBM / 15.7 Kg

ROLLUX 085

- 85 (L) x 200 (H) cm
- Poids : 2,8 Kg
- 6 pcs / carton
- 90 x 34 x 24 cm
- 0.07 CBM / 17.4 Kg

ROLLUX 100

- 100 (L) x 200 (H) cm
- Poids : 3,1 Kg
- 6 pcs / carton
- 105 x 34 x 24 cm
- 0.08 CBM / 22.4 Kg

ROLLUX 150

- 150 (L) x 200 (H) cm
- Poids : 3,5 Kg
- 6 pcs / carton
- 155 x 34 x 24 cm
- 1.12 CBM / 31.7 Kg

Structure

- Structure en aluminium renforcée d'une plaque métal. Embouts ABS noirs

Impression

- Bâche PVC 440g/m² traité anti-feu norme FR M1



- Classique : 5 jours ouvrés
- Express : 48 heures



- Utilisation intérieure



- Qté mini : 1 pièce



- Sac de transport : oui

ENROULEURS & KAKÉMONOS

ROLLTECH

Roll up aluminium premium

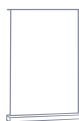

ROLLTECH est un roll-up premium doté d'une structure avec revêtement noir brillant, offrant un rendu haut de gamme.

Son poids et son envergure assurent une excellente stabilité à l'usage.

L'affiche est imprimée sur une bâche PVC 440 g/m² traitée anti-feu norme FR M1.

Le mât télescopique renforcé contribue à la qualité et à la tenue du visuel.

Un sac de transport renforcé protège la structure et permet de multiples réutilisations.



Norme anti-feu M1



FICHE TECHNIQUE

ROLLTECH 085

- 85 (L) x 200 (H) x 25 (I) cm
- Poids : 14 Kg
- 4 pcs / carton
- 106 x 30 x 47 cm
- 0.15 CBM / 30 Kg

Structure

- Structure en aluminium et plastique noir brillant. Tige télescopique.

Impression

- Bâche PVC 440g/m² traité anti-feu norme FR M1



- Classique : 5 jours ouvrés
- Express : 48 heures



- Qté mini : 1 pièce



- Utilisation intérieure



- Sac de transport : oui



ENROULEURS & KAKÉMONOS

ROLLTWIN

Roll up aluminium recto-verso



ROLLTWIN est un enrouleur double-face conçu pour une visibilité optimale des deux côtés. Chaque affiche dispose de son propre système d'enroulement, garantissant une bonne tenue du visuel. Les affiches sont imprimées sur une bâche PVC 440 g/m² traitée anti-feu norme FR M1.

Une tige en aluminium maintient l'ensemble en partie haute, tandis qu'un renfort métallique sous le corps assure la rigidité. Le produit est livré avec un sac de transport matelassé, en conditionnement individuel de deux pièces.



Norme anti-feu M1



FICHE TECHNIQUE

ROLLTWIN 085

- 85 (L) x 200 (H) cm
- Poids : 5,0 Kg
- 4 pcs / carton
- 94 x 46 x 23 cm
- 0.12 CBM / 19,4 Kg

ROLLTWIN 100

- 100 (L) x 200 (H) cm
- Poids : 5,8 Kg
- 4 pcs / carton
- 109 x 46 x 23 cm
- 0.12 CBM / 22,8 Kg

Structure

- Structure en aluminium noir renforcée.

Impression

- Bâche PVC 440g/m² traité anti-feu norme FR M1



- Classique : 5 jours ouvrés
- Express : 48 heures



- Qté mini : 1 pièce



- Utilisation intérieure



- Sac de transport : oui



ENROULEURS & KAKÉMONOS

ROLLOUTDOOR 085

Enrouleur d'extérieur 85 x 200 cm

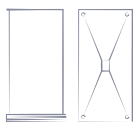

ROLLOOTDOOR 085 est un enrouleur recto-verso à grande envergure, spécialement conçu pour une utilisation en extérieur, tout en restant compatible avec un usage intérieur. Sa structure intègre un ressort renforcé et deux affiches indépendantes, chacune montée sur son propre système d'enroulement, garantissant une excellente tenue du visuel.

Les affiches sont imprimées sur une bâche PVC 440 g/m² traitée anti-feu norme M1, offrant résistance et durabilité en conditions extérieures.

Doté de quatre pieds lourds et amovibles, **ROLLOOTDOOR 085** assure une stabilité optimale, même en environnement exposé.

Pour les sols meubles, quatre piquets sont fournis afin d'ancrer efficacement la structure et renforcer son maintien.



Norme anti-feu M1

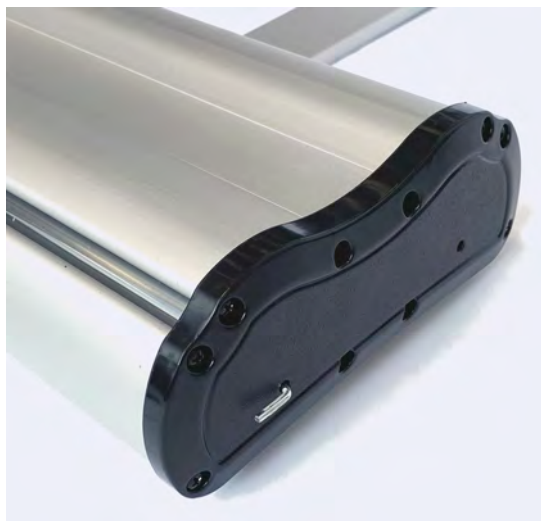



FICHE TECHNIQUE

ROLLOUTDOOR 085

- 87 (L) x 200 (H) x 20 (l) cm
- Poids : 8,5 Kg

- 1 pcs / carton
- 92 x 25 x 11 cm
- 0.03 CBM / 8.4 Kg

Structure

- Structure en aluminium. mât métal avec ressort renforcé. Embouts ABS gris

Impression

- Bâche PVC 440g/m² traité anti-feu norme FR M1



- Classique : 5 jours ouvrés
- Express : 48 heures



- Utilisation intérieure & extérieure
- Résistance au vent jusqu'à ??? km/h



- Qté mini : 1 pièce



- Sac de transport : oui



ENROULEURS & KAKÉMONOS

X PVC

Totem X 60 x 160 cm & 80 x 180 cm



X PVC est un support en X équipé d'une rotule en PVC rigide à inclinaison fixe. Les traverses en fibre de verre assurent une bonne tenue de l'affiche. L'affiche est imprimée sur une bâche traitée anti-feu norme M1. Conçu pour une utilisation intérieure, **X PVC** est conditionné par carton de 20 pièces, avec option de pack spécial routage.



Norme anti-feu M1

FICHE TECHNIQUE

X PVC 160

- 60 (L) x 160 (H) cm
- Poids : 0,8 Kg
- 50 pcs / carton
- 106 x 35 x 35 cm
- 0,13 CBM / 22 Kg

X PVC 180

- 80 (L) x 180 (H) cm
- Poids : 1,0 Kg
- 50 pcs / carton
- 106 x 35 x 40 cm
- 0,15 CBM / 23 Kg

Structure

- Traverses en fibre de verre. Rotule PVC rigide.

Impression

- Bâche PVC 440g/m² traité anti-feu norme FR M1



- Classique : 5 jours ouvrés
- Express : 48 heures



- Qté mini : 1 pièce



- Utilisation intérieure



- Sac de transport : oui



ENROULEURS & KAKÉMONOS

X PROMO

Totem X 60 x 160 cm



X PROMO est un support en X équipé d'une rotule en PVC rigide à inclinaison fixe. Les traverses en fibre de verre assurent une bonne tenue de l'affiche. L'affiche est imprimée sur une bâche traitée anti-feu norme M1, pour une utilisation intérieure. Conditionné par carton de 20 pièces, **X PROMO** peut être livré en pack spécial routage. Au choix, le conditionnement est proposé sans tube ou avec tube carton individuel 8 x 90 cm.

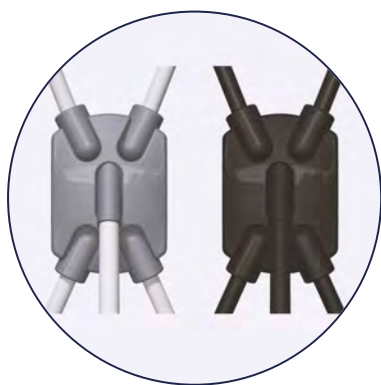

Norme anti-feu M1

FICHE TECHNIQUE

X PRO 160

- 60 (L) x 160 (H) cm
- Poids : 1,1 Kg
- 16 pcs / carton
- 92 x 33 x 42 cm
- 0,13 CBM / 16,5 Kg

Structure

- Traverses en fibre de verre. Rotule PVC rigide.

Impression

- Bâche PVC 440g/m² traité anti-feu norme FR M1



- Classique : 5 jours ouvrés
- Express : 48 heures



- Qté mini : 1 pièce



- Utilisation intérieure



- Sac de transport : oui



Sur un événement professionnel, se démarquer ne passe pas uniquement par le visuel : l'aménagement de l'espace joue un rôle clé dans la perception de votre marque. Encore peu répandu sur les stands, le mobilier événementiel constitue un véritable levier de différenciation et un moyen sûr de marquer les esprits.

Au-delà de l'impact visuel, le mobilier U-KNOW participe pleinement à l'expérience client. Accueillir confortablement vos visiteurs, structurer les échanges et créer des zones dédiées favorisent des interactions plus qualitatives. Canapés, assises, comptoirs ou porte-documents transforment votre stand en un espace de réception fonctionnel et agréable.

Le mobilier permet également de jouer avec les volumes et les hauteurs pour renforcer la visibilité du stand. Assises cubes empilables, coussins géants au sol, comptoirs et supports à hauteur d'homme : chaque élément contribue à une scénographie cohérente, lisible et identifiable. Meubler son espace, c'est affirmer son identité et donner envie d'entrer en contact.

MOBILIER

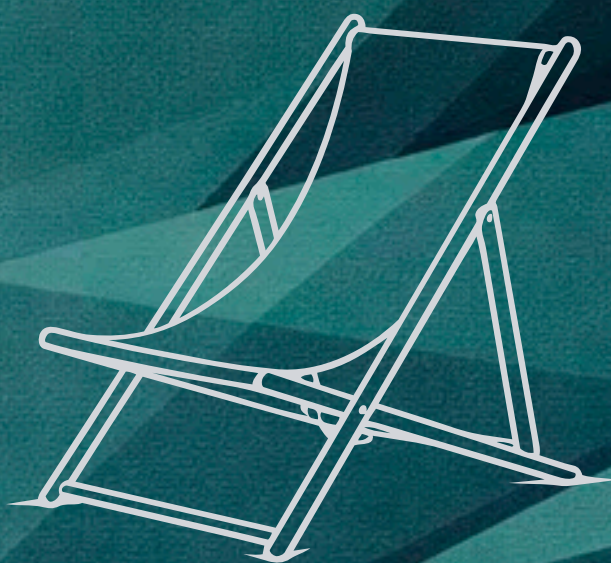

MOBILIER

CAPTAIR XXS

Pouf & table basse gonflables



CAPTAIR 44 XXS & **CAPTAIR 60 XXS** sont des éléments de mobilier gonflable, déclinés en pouf et table basse, offrant un excellent confort et une grande stabilité à l'usage. La structure gonflable est recouverte d'une toile textile montée sur un plateau PVC en partie basse, complétée par un plateau PVC blanc en partie haute pour la version table. Le montage s'effectue en environ une minute grâce à une valve intégrée au centre du plateau inférieur, facilitant le gonflage et le dégonflage. L'habillage est réalisé en toile 100 % polyester recyclé 210 g/m², traitée anti-feu norme **M1** et imprimée en sublimation all over. La toile est fixée aux plateaux par des joints en silicone assurant un maintien fiable et un montage simple. Légers et peu encombrants une fois repliés, les CAPTAIR sont faciles à transporter et peuvent être lestés pour une utilisation en extérieur.



Polyester recyclé



Norme anti-feu M1

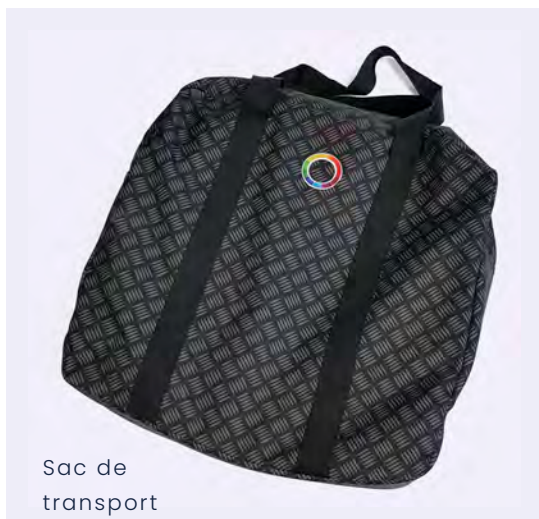



Valve de gonflage

FICHE TECHNIQUE

CAPTAIR 44 EASY XXS

- 44 (Ø) x 52 (H) cm
- Poids : 3 Kg
- 1 pièce / carton
- 50 x 50 x 40 cm
- 0,05 CBM / 3,5 Kg

CAPTAIR 44 EASY XXS

- 60 (Ø) x 52 (H) cm
- Poids : 8,4 Kg
- 1 pièce / carton
- 65 x 65 x 20 cm
- 0,08 CBM / 8,9 Kg

Structure

- Structure gonflable en PVC
- Plateaux en PVC rigide

Impression

- Toile Polyester recyclé 210g/m² traité anti-feu M1



• Classique : 10 jours ouvrés



• Utilisation intérieure & extérieure



• Qté mini : 1 pièce



• Sac de transport : oui

MOBILIER

AIR SIT

Pouf gonflable



Peu encombrant et facile à transporter, **AIR SIT** est un pouf gonflable conçu pour un usage en intérieur comme en extérieur.

Sa structure compartimentée assure une bonne stabilité de forme et d'assise, tout en offrant une résistance adaptée aux usages événementiels.

Économique en transport et en stockage, il constitue une solution pratique pour l'aménagement d'espaces temporaires et de zones de détente.

La housse en polyester imprimée en sublimation numérique haute définition garantit un rendu visuel qualitatif et impactant.

Livré monté, **AIR SIT** se met en place rapidement et se gonfle en environ 40 secondes à l'aide d'une pompe manuelle ou d'un gonfleur électrique.

AIR SIT

- 71 (Ø) x 41 (H) cm
- Poids : 1,2 Kg
- 1 pièce / carton
- 60 x 40 x 10 cm
- 0,02 CBM / 1,6 Kg

Structure

- Structure gonflable en PVC

Impression

- Toile Polyester Spandex 260g/m²



- Classique : 15 jours ouverts



- Utilisation intérieure & extérieure



- Qté mini : 1 pièce



- Sac de transport : non



MOBILIER

AIR SOFA

Siège & canapé gonflables



AIR SOFA est un siège gonflable confortable et léger, conçu pour une utilisation en intérieur comme en extérieur.

Peu encombrant, il constitue une solution de mobilier économique, facile à transporter et à stocker pour les opérations événementielles. Sa structure gonflable en PVC souple, associée à des compartiments internes, garantit une bonne stabilité de forme et d'assise.

L'habillage est réalisé sur une housse en polyester imprimée en sublimation numérique haute définition, offrant un rendu visuel qualitatif.

AIR SOFA est disponible en version 1 place ainsi qu'en version 2 places, véritable canapé gonflable pour les espaces de détente.

Livré monté, il se met en place en environ 40 secondes à l'aide d'une pompe manuelle ou d'un gonfleur électrique.

AIR SOFA 1P

- 74 (L) x 75 (H) x 88 (I) cm
- Poids : 1,2 Kg

- 1 pièce / carton
- 60 x 40 x 10 cm
- 0,02 CBM / 1,6 Kg

AIR SOFA 2P

- 120 (L) x 75 (H) x 88 (I) cm
- Poids : 1,8 Kg

- 1 pièce / carton
- 60 x 40 x 20 cm
- 0,03 CBM / 2,2 Kg

Structure

- Structure gonflable en PVC

Impression

- Toile Polyester Spandex 260g/m²



- Classique : 15 jours ouverts



- Utilisation intérieure & extérieure



- Qté mini : 1 pièce



- Sac de transport : non



MOBILIER

BEAN BAG

Coussin géant

BEAN BAG est un coussin géant personnalisé, pensé pour créer des espaces de détente confortables et impactants. Avec un volume de 330 litres, il est idéal pour les événements, lounges ou zones d'accueil.

Réalisé en polyester Oxford 300D, il offre une excellente résistance à l'usage et un bon maintien dans le temps.

L'impression est effectuée en sublimation numérique recto-verso, sur l'ensemble de la surface, pour une visibilité maximale du visuel.

Le coussin est garni de billes de polystyrène, assurant un confort d'assise optimal, et dispose d'une fermeture par zip.



FICHE TECHNIQUE

BEAN BAG M

- 160 (L) x 130 (H)) cm
- Poids : 6 Kg

BEAN BAG L

- 180 (L) x 150 (H)) cm
- Poids : 7 Kg

Structure

- Garnissage en billes de polystyrène

Impression

- Toile Polyester Oxford 300D avec enduction



- Classique : 14 jours ouvrés



- Utilisation intérieure & extérieure



- Qté mini : 1 pièce



- Sac de transport : non

MOBILIER

CUBES & BANC

Mobilier en mousse avec housse personnalisable

CUBES & BANC sont des éléments de mobilier modulaires conçus en mousse haute densité 24 kg/m³ (65 kPa) garantissant confort et excellente tenue dans le temps. L'habillage est réalisé en polyester, imprimé en sublimation numérique, et recouvre l'ensemble des faces pour un rendu homogène.

Chaque face peut être personnalisée différemment, offrant une grande liberté créative et une communication à fort impact.

Les éléments peuvent être agencés entre eux pour créer des compositions visuelles uniques et une identité forte.

Montage rapide en environ 10 secondes, avec fermeture par zip discrète sur une arête.

FICHE TECHNIQUE

CUBE L

- 40 (L) x 40 (l) x 40 (H) cm
- Poids : 1,7 Kg
- 1 pièce / carton
- 40 x 40 x 40 cm
- 0,06 CBM / 2,7 Kg

CUBE XL

- 48 (L) x 48 (l) x 48 (H) cm
- Poids : 2.8 Kg
- 1 pièce / carton
- 48 x 48 x 48 cm
- 0,11 CBM / 3,8 Kg

BANC

- 120 (L) x 40 (l) x 40 (H) cm
- Poids : 5 Kg
- 1 pièce / carton
- 120 x 40 x 40 cm
- 0,2 CBM / 6 Kg

Structure

- Mousse haute densité 24kg/m³ en 65 Kpa.

Impression

- Polyester recyclé 300g/m² traité anti-feu M1



- Classique : 10 jours ouvrés



- Utilisation intérieure & extérieure



- Qté mini : 1 pièce



- Sac de transport : Carton en option



MOBILIER

CHILIENNE BOIS

Chaise longue personnalisée



Fabriquée en hêtre massif certifié FSC, la chienne BOIS associe confort d'assise, robustesse et engagement environnemental.

Sa structure répond aux normes françaises du CTBA et intègre des sécurités anti-pincements, garantissant une utilisation fiable en milieu professionnel.

L'assise en toile polyester, imprimée en sublimation numérique ou en sérigraphie, est interchangeable et lavable, facilitant l'entretien et le renouvellement du visuel.

Livrée montée, la chienne est prête à l'emploi et peut être personnalisée selon les besoins de communication.

Disponible également en version 2 places (référence **CHILIENNE BOIS 2P**), elle s'adapte aux espaces de détente collectifs et aux aménagements événementiels.



Norme FSC



L'assise est réglable en 3 positions pour un confort optimal.

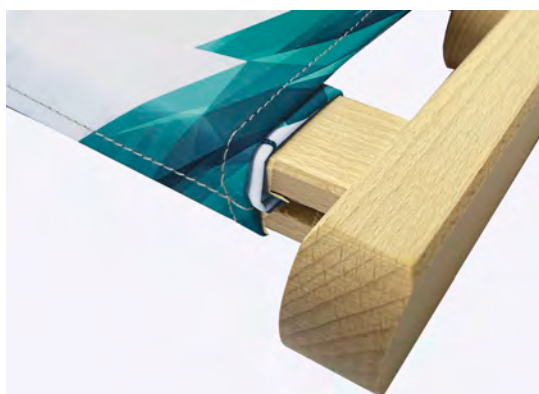

La toile se fixe à l'aide d'une baguette de bois dans la rainure puis enroulée autour de la structure pour un maximum de sécurité.

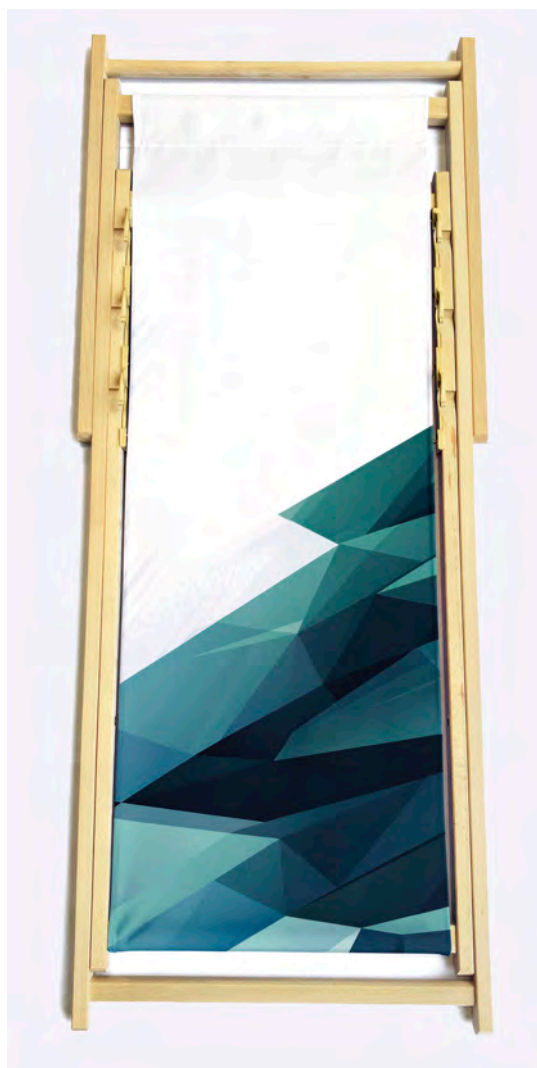



FICHE TECHNIQUE

CHILIENNE BOIS

- 100 (L) x 87 (H) x 62 (l) cm
- Poids : 3,6 Kg
- 1 pièce / carton
- 100 x 62 x 5 cm
- 0,03 CBM / 4,6 Kg

CHILIENNE BOIS 2P

- 100 (L) x 87 (H) x 120 (l) cm
- Poids : 4,6 Kg
- 1 pièce / carton
- 100 x 120 x 5 cm
- 0,06 CBM / 5,6 Kg



Structure

- Structure en hêtre massif norme FSC

Impression

- Toile Polyester Canvas 350gr/m²



- Classique : 15 jours ouvrés



- Utilisation intérieure & extérieure



- Qté mini : 1 pièce



- Sac de transport : oui

MOBILIER

NAPPES

Nappes sublimées en Polyester recyclé



Les nappes personnalisées sont fabriquées en France à partir d'un polyester recyclé 210 g/m², traité anti-feu norme M1.

L'impression est réalisée en quadrichromie numérique par sublimation, dans notre atelier **situé dans l'Oise**, pour un rendu durable et qualitatif.

Lavable à 30 °C, la nappe est conçue pour un usage régulier en environnement événementiel ou professionnel.

Elle bénéficie d'une finition soignée avec ourlets et double piqûre sur l'ensemble des contours.

Disponible en huit tailles standards, la nappe peut également être réalisée sur mesure selon les besoins.



FICHE TECHNIQUE

- Taille : 100 x 200 cm
- Poids : 0,42 kg
- Taille : 100 x 150 cm
- Poids : 0,47 kg
- Taille : 150 x 200 cm
- Poids : 0,63 kg
- Taille : 150 x 240 cm
- Poids : 0,75 kg
- Taille : 150 x 300 cm
- Poids : 0,94 kg
- Taille : 200 x 240 cm
- Poids : 1,00 kg
- Taille : 240 x 240 cm
- Poids : 1,20 kg
- Taille : 240 x 300 cm
- Poids : 1,51 kg

Impression

- Toile Polyester recyclé 210g/m² traité anti-feu M1.



• Classique : 5 jours ouvrés



• Utilisation intérieure & extérieure



• Qté mini : 1 pièce



Polyester recyclé



Norme anti-feu M1



MOBILIER

POPTABLE 080

Table haute pliante



POPTABLE 080 est une table haute pliante de Ø 80 cm et de 110 cm de hauteur, conçue pour les usages événementiels et réceptions.

Elle est équipée d'un plateau en polyéthylène HDPE moulé et de pieds en acier avec revêtement grainé, offrant robustesse et durabilité.

Les pieds intègrent un système de verrouillage anti-repli ainsi que des patins en caoutchouc pour une stabilité optimale.

Facile à manipuler, la table se replie en quelques secondes et se transporte aisément grâce à ses poignées et sa housse de protection.

Sa capacité de charge élevée, **jusqu'à 150 kg**, la rend adaptée à un usage intensif.

La table peut être utilisée sans housse ou équipée d'une housse personnalisée selon les besoins de communication.

Lorsqu'elle est personnalisée, la housse est imprimée en sublimation numérique sur une matière interlock extensible 280 g/m².

Des renforts au niveau des pieds sont intégrés à l'impression afin de garantir la durabilité du visuel.





FICHE TECHNIQUE

POPTABLE 080

- Ø 80 x 110 (H) cm
- Poids : 8 Kg

- 1 pièce / carton
- 150 x 81 x 6 cm
- 0,07 CBM / 8 Kg

Structure

- Structure en acier
- Plateau en polyéthylène HDPE moulé

Impression

- Toile Polyester Interlock 280g/m²



- Classique : 15 jours ouvrés



- Utilisation intérieure



- Qté mini : 1 pièce



- Sac de transport : non

MOBILIER

POPTABLE 180 & 240

Tables pliantes rectangulaires

POPTABLE 180 & 240 sont des tables pliantes grand format, équipées de plateaux en polyéthylène HDPE moulés, scindés en deux pour faciliter le transport.

Les pieds en acier avec revêtement grainé offrent robustesse et durabilité, tout en intégrant un système de verrouillage anti-repli et des patins en caoutchouc pour une stabilité optimale.

Avec une capacité de charge allant **jusqu'à 150 kg**, elles sont adaptées à un usage événementiel intensif.

Les tables peuvent être utilisées sans habillage ou équipées d'une housse personnalisée selon les besoins.

Lorsqu'elles sont personnalisées, les housses sont imprimées en sublimation numérique all over sur une matière interlock extensible 280 g/m², avec renforts au niveau des pieds pour une meilleure durabilité du visuel.

**POPCHAIR**

Chaise pliante

POPCHAIR est une chaise pliante nomade conçue pour un usage événementiel en intérieur comme en extérieur, à l'abri de l'humidité.

Sa structure associe une assise et un dossier en HDPE grainé gris à des pieds en acier, garantissant robustesse et durabilité.

Les pieds intègrent un système de verrouillage anti-repli ainsi que des patins en caoutchouc pour une stabilité optimale.

La chaise peut être utilisée sans habillage ou équipée d'un habillage personnalisé selon les besoins de communication.

Lorsqu'elle est personnalisée, la housse est imprimée en sublimation numérique all over sur une matière interlock extensible 280 g/m², avec renforts au niveau des pieds pour assurer la durabilité du visuel.



FICHE TECHNIQUE

POPTABLE 180

- 180 (L) x 75 (l) x 73 (H) cm
- Poids : 11 Kg
- 1 pièce / carton
- 77 x 8,5 x 92 cm
- 0,06 CBM / 11 Kg

POPTABLE 240

- 240 (L) x 76 (l) x 74 (H) cm
- Poids : 17 Kg
- 1 pièce / carton
- 130 x 9 x 80 cm
- 0,09 CBM / 17 Kg

POPCHAIR

- 56 (L) x 46 (l) x 83 (H) cm
- Poids : 4 Kg
- 6 pièces / carton
- 112 x 47 x 32 cm
- 0,17 CBM / 26 Kg

Structure

- Structure en acier
- Plateau en polyéthylène HDPE moulé

Impression

- Toile Polyester Interlock 280g/m²



- Classique : 15 jours ouvrés



- Utilisation intérieure



- Qté mini : 1 pièce



- Sac de transport : non

Alliant impact visuel, esthétique et accessibilité, les voiles et drapeaux U-KNOW constituent une solution de communication dynamique et efficace. Oriflammes, drapeaux et bannières permettent d'afficher clairement votre logo ou votre message, tout en apportant du mouvement et de la visibilité à vos dispositifs événementiels.

Pensés pour une utilisation polyvalente, ces supports trouvent naturellement leur place devant un point de vente, sur un stand, dans une zone extérieure, un parking ou à l'entrée d'un événement. Ils remplacent avantageusement la signalétique statique en offrant une présence vivante, visible de loin et immédiatement identifiable.

Faciles à installer et rapides à mettre en œuvre, les voiles et drapeaux sont conçus pour résister aux conditions extérieures. Leur système de rotation leur permet de s'adapter au vent, tandis que les matériaux utilisés garantissent durabilité et fiabilité dans le temps.

Une signalétique mobile, efficace et économique, pensée pour porter les couleurs de votre enseigne et renforcer votre visibilité face à la concurrence.

VOILES & DRAPEAUX



VOILES & DRAPEAUX

SET TABLE FLAG

Oriflamme de table



SET TABLE FLAG est une oriflamme de bureau équipée d'un mât en métal souple, idéale pour une communication de proximité.

L'impression est réalisée sur une toile polyester 115 g/m², imprimée en recto et visible au verso par transparence.

Le montage s'effectue en environ 30 secondes, sans outil.

Livrée avec sa sacoche de transport en polyester taffetas, elle est facile à déplacer et à stocker.

FICHE TECHNIQUE

FF040

- Voile : 23 x 37 cm
- Voile + mât : 23 x 40 cm
- 100 pcs / carton
- 38 x 21 x 28 cm
- 0,02 CBM / 10,3 Kg

Structure

- Mât en métal

Impression

- Maille bloquée polyester 115g/m² visible au verso par transparence.



- Classique : 10 jours ouvrés



- Qté mini : 1 pièce



- Utilisation intérieure



- Sac de transport : oui



VOILES & DRAPEAUX

MINI CAR FLAG & MINI FLAG VENTOUSE

Oriflammes pour voiture



Les références **FF060** et **FF065** sont des mini drapeaux conçus pour une communication compacte, mobile et visible, idéale pour des opérations promotionnelles ciblées.

Le **FF060 – MINI FLAG VENTOUSE** est une oriflamme équipée d'un mât en métal souple, avec une impression réalisée sur polyester 115 g/m² en recto, visible au verso par transparence.

Il s'installe rapidement et convient parfaitement aux voitures, bureaux ou points d'accueil.

Le **FF065 – MINI CAR FLAG**, non représenté ici, est un drapeau spécialement conçu pour la vitre de voiture, destiné à un usage extérieur. Il est doté d'un mât en fibre de carbone et d'une impression traversée visible double face, garantissant une excellente lisibilité en mouvement.

FICHE TECHNIQUE

FF060 & FF065

- Voile : 24 x 59 cm
- Voile + mât : 24 x 67 cm
- 100 pcs / carton
- 38 x 21 x 28 cm
- 0,02 CBM / 10,3 Kg

Impression

- Maille bloquée polyester 115g/m² visible au verso par transparence.



- Classique : 10 jours ouvrés



- Qté mini : 1 pièce



- Utilisation intérieure & extérieure



- Sac de transport : oui



VOILES & DRAPEAUX

TREK FLAG

Drapeaux meneur d'allure



TREK FLAG est un sac à dos porte-drapeau, également appelé meneur d'allure, conçu pour les événements sportifs, courses à pied et opérations de street marketing. Il offre une excellente visibilité tout en laissant une totale liberté de mouvement à l'utilisateur.

Le sac repose sur une coque thermoformée épousant la forme du dos pour un confort optimal pendant l'effort.

Les systèmes de serrage poitrine et taille assurent un maintien stable, même en course. La conception du sac permet une bonne répartition du poids et limite la fatigue lors d'une utilisation prolongée.

La voile est réalisée en maille polyester 115 g/m², légère et adaptée au mouvement.

L'impression est effectuée en sublimation numérique haute définition pour un rendu net et durable.

Selon les besoins, l'impression est disponible en recto seul ou en recto/verso.

Le système de fixation garantit une bonne tenue du drapeau en extérieur.

L'installation est rapide et s'effectue en environ une minute.





FICHE TECHNIQUE

TREK FLAG FF

- Voile : 56 x 103 cm
- Voile + mât : 56 x 200 cm
- 10 pcs / carton
- 62 x 55 x 33 cm
- 0,11 CBM / 14,3 Kg

TREK FLAG WF

- Voile : 54 x 124 cm
- Voile + mât : 54 x 210 cm
- 10 pcs / carton
- 62 x 55 x 33 cm
- 0,11 CBM / 14,3 Kg

TREK FLAG X

- Affiche : 65 x 122 cm
- Affiche + mât : 65 x 122 cm
- 10 pcs / carton
- 62 x 55 x 33 cm
- 0,11 CBM / 14,3 Kg

Impression

- Voile polyester 115 g/m². Impression numérique ou sérigraphique. Recto seul (transparence verso) ou recto/verso avec feuille occultante.1

Impression

- Bâche PVC 440g/m² traité anti-feu norme FR M1

Structure

- Coque thermoformée épousant la forme du dos. Mât en fibre de carbone.



- Classique : 10 jours ouvrés



- Utilisation intérieure & extérieure



- Qté mini : 1 pièce



- Sac de transport : oui



VOILES & DRAPEAUX

PETITES VOILES

Oriflammes FLYING & WIND de moins de 2 m



Les petites voiles **WF** et **FF** sont des oriflammes d'intérieur particulièrement adaptées aux opérations en magasin et aux halls d'accueil.

Elles se distinguent par leur conditionnement pratique : chaque mât est livré dans une housse de transport individuelle intégrant une plaque acier 20 × 20 cm assurant une bonne stabilité.

La voile est réalisée en maille polyester 115 g/m² et imprimée en sublimation numérique. L'impression est proposée en recto seul ou en recto/verso selon le niveau de visibilité recherché.

En recto seul, le visuel reste visible des deux côtés par transparence.

La finition de la voile est réalisée en coupe franche pour une impression recto et avec ourlet pour une impression recto-verso.

Pour les opérations d'envergure nécessitant un déploiement multi-sites, ces voiles sont également disponibles en carton individuel, facilitant le routage vers plusieurs destinations.

Plaque et mât pour FF 140 & WF 150.



Plaque et mât pour FF 180 & WF 210.



Housse de transport en intissé, compartiments de rangement pour mât + voile.



Pour toutes les commandes passées en Express.

FICHE TECHNIQUE

WF 140

- Voile : 40 x 115 cm
- Voile + mât : 40 x 150 cm
- 20 pcs / carton
- 131 x 20 x 20 cm
- 0,05 CBM / 27 Kg

WF 210

- Voile : 50 x 185 cm
- Voile + mât : 50 x 210 cm
- 20 pcs / carton
- 131 x 20 x 20 cm
- 0,05 CBM / 29,5 Kg

FF 140

- Voile : 40 x 100 cm
- Voile + mât : 40 x 136 cm
- 20 pcs / carton
- 131 x 20 x 20 cm
- 0,05 CBM / 27 Kg

FF 180

- Voile : 70 x 150 cm
- Voile + mât : 70 x 180 cm
- 20 pcs / carton
- 131 x 20 x 20 cm
- 0,05 CBM / 29,5 Kg

Structure

- Mâts en aluminium sur FF 140 & WF 140
- Mâts en fibre de carbone sur FF 180 & WF 210

Impression

- Voile polyester 115 g/m². Impression numérique ou sérigraphique. Recto seul (transparence verso) ou recto/verso avec feuille occultante.1



- Classique : 10 jours ouvrés
- Express : 4 jours ouvrés



- Utilisation intérieure



- Qté mini : 1 pièce



- Sac de transport : oui



VOILES & DRAPEAUX

ARCHGATE

Arches tubulaires en fibre de carbone



ARCHGATE est une arche d'entrée publicitaire conçue pour identifier efficacement un espace de vente ou un point d'accueil.

Sa structure repose sur des mâts en fibre de carbone qui s'assemblent les uns dans les autres, offrant légèreté, résistance et simplicité de mise en place.

La voile s'insère directement dans le mât, selon le principe d'un beach flag, puis se fixe sur les pieds, communs aux oriflammes classiques.

L'impression recto sur maille polyester 115 g/m² assure une bonne visibilité du visuel, perceptible au verso par transparence.

Adaptée à un usage en intérieur comme en extérieur, **ARCHGATE** constitue une solution efficace et rapide à installer pour les opérations événementielles.

Deux techniques d'impression sont disponibles : numérique ou sérigraphique.

Embases & Accessoires pages 138



Sac de transport en polyester 300 D avec compartiments de rangement.



Pour toutes les commandes passées en Express.

FICHE TECHNIQUE

ARCHGATE 380

- 380 (L) x 240 (H) cm
- Poids avec plaque acier **MATP63** : 15 Kg
- 5 pcs / carton
- 100 x 15 x 15 cm
- 0,02 CBM / 5 Kg

ARCHGATE 550

- 550 (L) x 340 (H) cm
- Poids avec plaque acier **MATP63** : 16 Kg
- 5 pcs / carton
- 105 x 15 x 15cm
- 0,02 CBM / 7 Kg

Structure

- Fibre de carbone et fibre de verre

Impression

- Maille bloquée polyester 115g/m² visible au verso par transparence.



- Classique : 10 jours ouvrés
- Express : 4 jours ouvrés



- Utilisation intérieure & extérieure
- Résistance au vent jusqu'à 70 km/h



- Qté mini : 1 pièce



- Sac de transport : oui

VOILES & DRAPEAUX

LEAF & MAGNUM FLAG

Oriflammes originales



Les voiles **LEAF FLAG** et **MAGNUM FLAG** reposent sur une structure équipée d'un mât en fibre de carbone, reconnu pour sa grande résistance et sa souplesse, ainsi que d'un fourreau noir renforcé en polyester Oxford 300D.

Faciles à installer, elles sont conçues pour une utilisation en intérieur comme en extérieur et s'adaptent à tous les environnements événementiels.

L'impression est réalisée sur une toile polyester 115 g/m², une matière légère favorisant le mouvement et la lisibilité du visuel.

Selon les besoins, l'impression est proposée en recto seul, avec visibilité par transparence au verso, ou en recto/verso avec feuille occultante intégrée pour une meilleure lisibilité.

Embases & Accessoires pages 138





FICHE TECHNIQUE

MAGNUM FLAG (MF 310)

- Voile : 100 x 203 cm
- Voile + mât : 100 x 310 cm
- 10 pcs / carton
- 127 x 27 x 18 cm
- 0,06 CBM / 15,7 Kg

LEAF FLAG (LF 310)

- Voile : 90 x 208 cm
- Voile + mât : 90 x 310 cm
- 10 pcs / carton
- 127 x 27 x 18 cm
- 0,06 CBM / 15,7 Kg

Structure

- Mât en aluminium, tension par élastique sur tous les mâts.
- Axe de rotation 360° sur les pieds

Impression

- Voile polyester 115 g/m². Impression numérique ou sérigraphique. Recto seul (transparence verso) ou recto/verso avec feuille occultante.¹



- Classique : 10 jours ouvrés



- Utilisation intérieure & extérieure
- Résistance au vent jusqu'à 70 km/h



- Qté mini : 1 pièce



- Sac de transport : oui



VOILES & DRAPEAUX

FF SERIES

Oriflammes goutte d'eau



Les voiles **FF SERIES** reposent sur une structure équipée d'un mât en fibre de carbone, reconnu pour sa grande résistance et sa souplesse, ainsi que d'un fourreau noir renforcé en polyester Oxford 300D.

Faciles à installer, elles sont conçues pour une utilisation en intérieur comme en extérieur et s'adaptent à tous les environnements événementiels.

L'impression est réalisée sur une toile polyester 115 g/m², une matière légère favorisant le mouvement et la lisibilité du visuel.

Selon les besoins, l'impression est proposée en recto seul, avec visibilité par transparence au verso, ou en recto/verso avec feuille occultante intégrée pour une meilleure lisibilité.

Embases & Accessoires pages 138



Poignet avec grip.
Ø intérieur du mât : 1.4 cm



Les mâts en fibre de carbone offrent une grande souplesse et une meilleure résistance que l'aluminium.



Sac de transport en polyester 300 D avec compartiments de rangement pour mât et voile.



Pour toutes les commandes passées en Express.



FICHE TECHNIQUE

FF 220

- Voile : 75 x 185 cm
- Voile + mât : 75 x 220 cm
- 20 pcs / carton
- 156 x 18 x 22 cm
- 0,06 CBM / 12 Kg

FF 350

- Voile : 110 x 275 cm
- Voile + mât : 110 x 350 cm
- 10 pcs / carton
- 156 x 17 x 18 cm
- 0,05 CBM / 11,7 Kg

FF 480

- Voile : 75 x 185 cm
- Voile + mât : 120 x 480 cm
- 10 pcs / carton
- 153 x 18 x 20 cm
- 0,06 CBM / 13 Kg

Structure

- Mât en fibre de carbone, tension par élastique sur tous les mâts.
- Axe de rotation 360° sur les pieds

Impression

- Voile polyester 115 g/m². Impression numérique ou sérigraphique. Recto seul (transparence verso) ou recto/verso avec feuille occultante.¹



- Classique : 10 jours ouvrés
- Express : 4 jours ouvrés



- Utilisation intérieure & extérieure
- Résistance au vent jusqu'à 70 km/h



- Qté mini : 1 pièce



- Sac de transport : oui



VOILES & DRAPEAUX

WF SERIES

Oriflammes wind classiques



Les voiles **WF SERIES** reposent sur une structure équipée d'un mât en fibre de carbone, reconnu pour sa grande résistance et sa souplesse, ainsi que d'un fourreau noir renforcé en polyester Oxford 300D.

Faciles à installer, elles sont conçues pour une utilisation en intérieur comme en extérieur et s'adaptent à tous les environnements événementiels.

L'impression est réalisée sur une toile polyester 115 g/m², une matière légère favorisant le mouvement et la lisibilité du visuel.

Selon les besoins, l'impression est proposée en recto seul, avec visibilité par transparence au verso, ou en recto/verso avec feuille occultante intégrée pour une meilleure lisibilité.

Embases & Accessoires pages 138



Poignet avec grip.
Ø intérieur du mât : 1.4 cm



Les mâts en fibre de carbone offrent une grande souplesse et une meilleure résistance que l'aluminium.



Sac de transport en polyester 300 D avec compartiments de rangement pour mât et voile.



Pour toutes les
commandes passées
en Express.



FICHE TECHNIQUE

WF 240

- Voile : 65 x 200 cm
- Voile + mât : 65 x 240 cm
- 20 pcs / carton
- 108 x 24 x 18 cm
- 0.05 CBM / 13.2 Kg

WF 290

- Voile : 72 x 242 cm
- Voile + mât : 72 x 290 cm
- 10 pcs / carton
- 130 x 15 x 17 cm
- 0.03 CBM / 8 Kg

WF 350

- Voile : 70 x 279 cm
- Voile + mât : 70 x 350 cm
- 10 pcs / carton
- 141 x 17 x 16 cm
- 0.04 CBM / 9 Kg

WF 470

- Voile : 80 x 379 cm
- Voile + mât : 80 x 470 cm
- 10 pcs / carton
- 141 x 17 x 20 cm
- 0.05 CBM / 12.6 Kg

Structure

- Mât en fibre de carbone, tension par élastique sur tous les mâts.
- Axe de rotation 360° sur les pieds

Impression

- Voile polyester 115 g/m². Impression numérique ou sérigraphique. Recto seul (transparence verso) ou recto/verso avec feuille occultante.1



- Classique : 10 jours ouvrés
- Express : 4 jours ouvrés



- Utilisation intérieure & extérieure
- Résistance au vent jusqu'à 70 km/h



- Qté mini : 1 pièce



- Sac de transport : oui



VOILES & DRAPEAUX

VF SERIES

Oriflammes verticales / rectangulaires



Les voiles **VF SERIES** reposent sur une structure équipée d'un mât en fibre de carbone, reconnu pour sa grande résistance et sa souplesse, ainsi que d'un fourreau noir renforcé en polyester Oxford 300D.

Faciles à installer, elles sont conçues pour une utilisation en intérieur comme en extérieur et s'adaptent à tous les environnements événementiels.

L'impression est réalisée sur une toile polyester 115 g/m², une matière légère favorisant le mouvement et la lisibilité du visuel.

Selon les besoins, l'impression est proposée en recto seul, avec visibilité par transparence au verso, ou en recto/verso avec feuille occultante intégrée pour une meilleure lisibilité.

Embases & Accessoires pages 138



Poignet avec grip.
Ø intérieur du mât : 1.4 cm



Les mâts en fibre de carbone offrent une grande souplesse et une meilleure résistance que l'aluminium.



Sac de transport en polyester 300 D avec compartiments de rangement pour mât et voile.



Pour toutes les
commandes passées
en Express.



FICHE TECHNIQUE

VF 210

- Voile : 70 x 180 cm
- Voile + mât : 70 x 210 cm
- 10 pcs / carton
- 116 x 17 x 18 cm
- 0.04 CBM / 8.3 Kg

VF 300

- Voile : 70 x 270 cm
- Voile + mât : 70 x 300 cm
- 10 pcs / carton
- 155 x 17 x 18 cm
- 0.05 CBM / 11 Kg

VF 420

- Voile : 70 x 350 cm
- Voile + mât : 70 x 420 cm
- 10 pcs / carton
- 148 x 20 x 20 cm
- 0.06 CBM / 15 Kg

Structure

- Mât en fibre de carbone, tension par élastique sur tous les mâts.
- Axe de rotation 360° sur les pieds

Impression

- Voile polyester 115 g/m². Impression numérique ou sérigraphique. Recto seul (transparence verso) ou recto/verso avec feuille occultante.1



- Classique : 10 jours ouvrés
- Express : 4 jours ouvrés



- Utilisation intérieure & extérieure
- Résistance au vent jusqu'à 70 km/h



- Qté mini : 1 pièce



- Sac de transport : oui



VOILES & DRAPEAUX

GIANT FLAG

Oriflammes géantes



Les voiles **GIANT FLAG** reposent sur une structure équipée d'un mât en fibre de carbone, reconnu pour sa grande résistance et sa souplesse.

Le fourreau noir renforcé en polyester Oxford 300D assure une excellente tenue de la voile dans le temps.

Le système de fixation est compatible avec l'ensemble des pieds et intègre un axe de rotation MATP90 monté sur croisillon acier, permettant une rotation fluide à 360°.

Les voiles se tendent sur le mât grâce à un système d'élastique, garantissant une mise en place rapide et un rendu soigné.

Conçues pour un usage extérieur, elles offrent une très bonne stabilité jusqu'à 70 km/h.

L'impression est réalisée sur une toile polyester 115 g/m², une matière légère favorisant le mouvement et la lisibilité du visuel.

Proposée en recto seul en impression numérique, elle reste visible au verso par transparence.

GIANT FLAG constitue une solution idéale pour une visibilité à grande distance lors d'événements, manifestations sportives ou opérations grand public.

FICHE TECHNIQUE

FF 500

- Voile : 129 x 372 cm
- Voile + mât : 129 x 455 cm

WF 500

- Voile : 100 x 420 cm
- Voile + mât : 100 x 500 cm

VF 500

- Voile : 100 x 370 cm
- Voile + mât : 100 x 450 cm

- 10 pcs / carton
- 136 x 23 x 24 cm
- 0.08 CBM / 17.9 Kg

FF 600

- Voile : 157 x 455 cm
- Voile + mât : 157 x 540 cm

WF 600

- Voile : 100 x 520 cm
- Voile + mât : 100 x 600 cm

VF 600

- Voile : 100 x 470 cm
- Voile + mât : 100 x 550 cm

- 10 pcs / carton
- 136 x 23 x 24 cm
- 0.08 CBM / 20.9 Kg

FF 700

- Voile : 181 x 541 cm
- Voile + mât : 181 x 630 cm

WF 700

- Voile : 100 x 620 cm
- Voile + mât : 100 x 700 cm

VF 700

- Voile : 100 x 570 cm
- Voile + mât : 100 x 650 cm

- 10 pcs / carton
- 136 x 23 x 24 cm
- 0.08 CBM / 23.9 Kg

Structure

- Mât en fibre de carbone, tension par élastique sur tous les mâts.
- Axe de rotation 360° sur les pieds

Impression

- Maille bloquée polyester 115g/m² visible au verso par transparence.



- Classique : 10 jours ouvrés
- Express : 4 jours ouvrés



- Utilisation extérieure
- Résistance au vent jusqu'à 70 km/h



- Qté mini : 1 pièce



- Sac de transport : oui



Pour toutes les commandes passées en Express.

WF 600

137

Voiles & Drapeaux

FF 700

VF 500



Sac de transport matelassé avec compartiments et embout de mât renforcé.

Embases & Accessoires pages 138

VOILES & DRAPEAUX

LES EMBASES

Une gamme unique de pieds sur le marché.

Toutes les structures des signalétiques U-Know sont disponibles sur stock en grands volumes dans notre entrepôt de Roissy. Au même titre que les mâts en fibre de carbone, les embases sont stockées afin d'assurer des délais de livraison toujours plus courts. 400 voiles pour dans 2 semaines avec des plaques acier ? U-Know a le stock nécessaire pour y répondre.

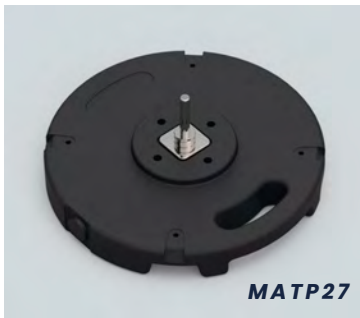
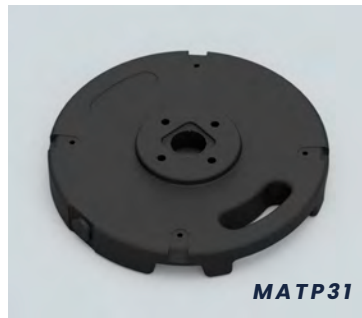
Socles PVC béton**MATP27****MATP31****MATP27**

Socle béton 10 kg avec axe de rotation
Ø40 cm
11 Kg

MATP31

Socle béton 10 kg seul sans axe
Ø40 cm
10 Kg

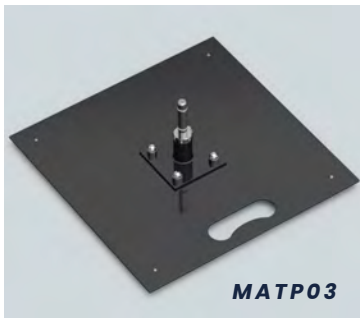
Plaques en acier inoxydable**MATP03****MATP13****MATP03**

Plaque acier 5 kg avec axe de rotation
40 x 40 cm
6 Kg

MATP13

Plaque acier 10 kg avec axe de rotation
40 x 40 cm
11 Kg

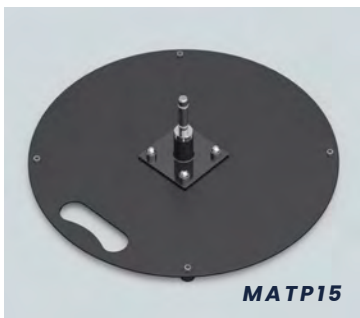
**MATP15****MATP40****MATP15**

Plaque ronde en acier 4kg avec axe
Ø40 cm
5 Kg

MATP40

Plaque ronde chromée 2kg avec axe
Ø40 cm
3 Kg

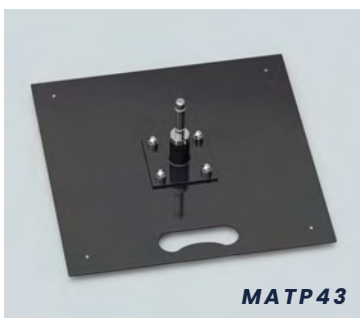
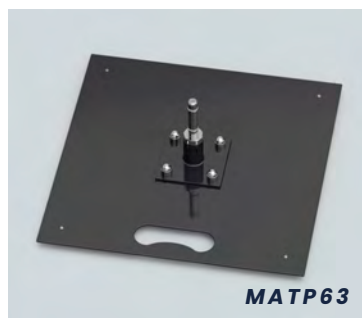
**MATP43****MATP63****MATP63**

Plaque acier 7kg avec axe de rotation
40 x 40 cm
8 Kg

MATP43

Plaque acier 14kg avec axe de rotation
50 x 50 cm, épaisseur 8mm.
15 Kg

VOILES & DRAPEAUX

LES EMBASES

Une gamme unique de pieds sur le marché.

Et bien d'autres accessoires sur
www.u-know.fr

Bases à eau & Poches lestables**MATP06****MATP09****MATP06**

Socle à eau carré noir 15 L
50 x 50 cm
1 Kg / 15 L

MATP09

Poche lestable 12 L
Ø51 cm
0.3 Kg / 12 L

**MATP26****MATP34****MATP26**

Socle à eau carré noir 25 L
(avec roulettes)
50 x 50 cm
2 Kg / 25 L

MATP34

Socle à eau noir 15L avec axe de rotation
50 x 50 cm
2 Kg / 15 L

**MATP38****MATP38**

Socle à eau noir 17L avec axe de rotation
et pieds chromés
50 x 50 cm
1 Kg / 17 L

Pieux en acier inoxydable**MATP04****MATP05****MATP04**

Pieux forant chromé avec axe fixe
51 cm
1 Kg

MATP05

Pieux forant à visser avec
axe de rotation
60 cm
2 Kg

VOILES & DRAPEAUX

LES EMBASES

Une gamme unique de pieds sur le marché.

Toutes les structures des signalétiques U-Know sont disponibles sur stock en grands volumes dans notre entrepôt de Roissy. Au même titre que les mâts en fibre de carbone, les embases sont stockées afin d'assurer des délais de livraison toujours plus courts. 400 voiles pour dans 2 semaines avec des plaques acier ? U-Know a le stock nécessaire pour y répondre.



MATP02



MATP28

MATP02

Croisillon acier 4 kg avec axe de rotation
83 x 73 cm
5 Kg

MATP28

Croisillon acier 4kg avec axe MATP90
83 x 73 cm
5 Kg



MATP18

MATP18

Croisillon acier 18 kg avec axe de rotation
85 x 70 cm
19 Kg

Platines murale en acier inoxydable

MATP64



MATP65

MATP64

Platine Murale à 45° avec Axe De Rotation
10 x 10 cm
0.6Kg

MATP65

Platine Murale Verticale
avec Axe De Rotation
10 x 10 cm
0.6 Kg

Accroche-pneu & vélo

MATP07



MATP66

MATP07

Accroche Pneu avec axe de rotation
55 x 48 cm
3 Kg

MATP66

Accroche-vélo avec axe de rotation
Ø40 cm
10 Kg

VOILES & DRAPEAUX

DRAPEAUX SUR MESURE

Quelle finition choisir ?

Nous vous proposons un large choix de finitions pour vos drapeaux. Il est important de bien cadrer la finition souhaitée au moment du Bon à Tirer avec notre studio de design. La bonne finition assure la longévité du drapeau et la satisfaction de l'utilisateur. Les accessoires tels que les œillets et les sandows sont stockés dans notre entrepôt.

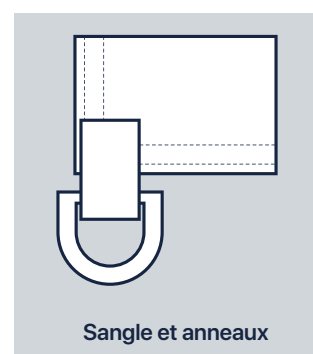
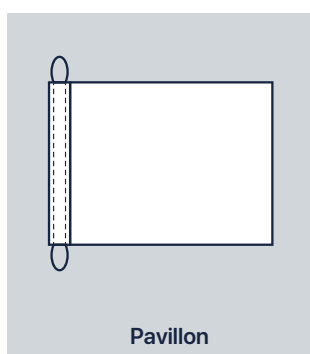
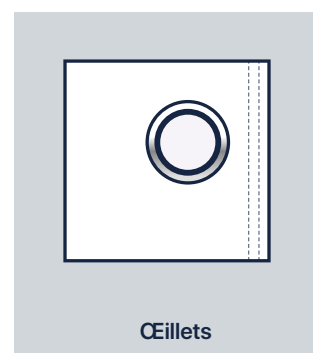
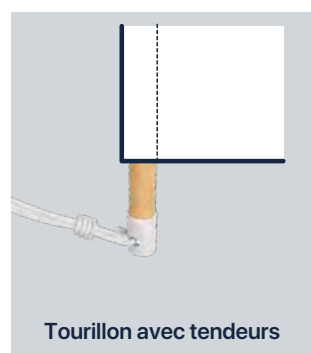
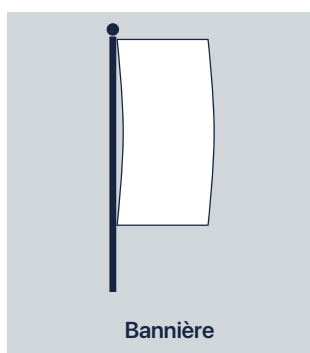
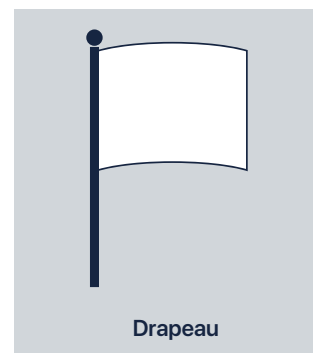
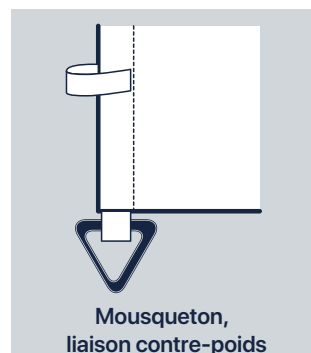
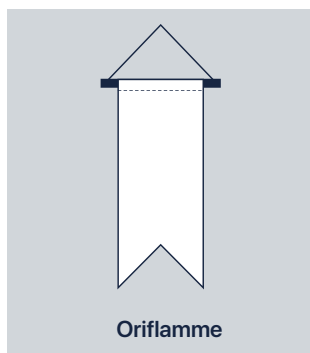
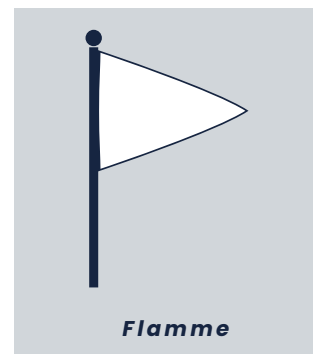
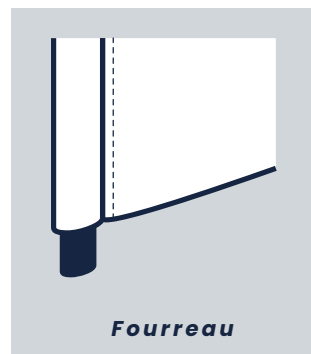

Attention, nous ne fournissons pas les autres supports, nous nous adaptons aux vôtres.

VOILES & DRAPEAUX

BANDEROLES PERSONNALISABLES

Banderoles PVC, KNITT, OXFORD & intissé

La banderole est un must-have pour habiller des structures rigides existantes. L'impression Haute Définition est réalisée en numérique permettant une personnalisation totale. Ces banderoles sont conçues pour être sanglées à une barrière, une rambarde ou tout autre support fixe qui sera lié à la banderole avec des œillets, des sandows. Dimensions sur mesure possibles : nous contacter !

	TRANSPORT FACILE	RECTO-VERSO POSSIBLE	PRISE AU VENT	OPACITÉ
INTISSÉ	+++	OUI	RÉDUITE	✓
PVC	--	NON	FORTE	✗
KNITT	+++	OUI	RÉDUITE	✗
OXFORD	+++	NON	RÉDUITE	✓
KNITT GL	+++	OUI	FORTE	✓
PAVILLONS	+++	OUI	RÉDUITE	✗



Banderole intissée - Grammage 120g/m², impression quadri R°, laize 90cm & 110cm.

réf.: **BAND.INT**

80 x 200 cm 192g	80 x 240 cm 230g	80 x 300 cm 288g	80 x 400 cm 384g	80 x 500 cm 480g
---------------------	---------------------	---------------------	---------------------	---------------------

100 x 200 cm 240g	100 x 240 cm 288g	100 x 300 cm 360g	100 x 400 cm 480g	100 x 500 cm 600g	100 x 1000 cm 1200g
----------------------	----------------------	----------------------	----------------------	----------------------	------------------------

Bâche en intissée - Grammage 180g/m², impression quadri R°.réf.: **BAND.INT**

200 x 80 cm 290g	240 x 80 cm 345g	300 x 80 cm 430g	200 x 100 cm 360g	240 x 100 cm 430g
300 x 100 cm 540g	120 x 240 cm 520g	120 x 300 cm 650g	120 x 400 cm 865g	

Matière PVC Grammage 420g/m²réf.: **BAND.PVC**

100 x 50 cm 210g	200 x 60 cm 504g	200 x 80 cm 670g	250 x 60 cm 630g	250 x 80 cm 840g
300 x 80 cm 1008g	300 x 100 cm 1260g	400 x 100 cm 1680g		

Matière Polyester en maille bloquée Grammage 115g/m²réf.: **BAND.KNT**

100 x 50 cm 60g	100 x 100 cm 115g	150 x 100 cm 175g	200 x 100 cm 230g	300 x 100 cm 345g
200 x 150 cm 350g	300 x 150 cm 520g			

Pavillons Polyester en maille bloquée Grammage 115g/m²réf.: **BAND.KNT**

60 x 90 cm 60g	80 x 120 cm 115g	100 x 150 cm 170g	120 x 180 cm 250g	150 x 225 cm 390g
-------------------	---------------------	----------------------	----------------------	----------------------

Matière Polyester Oxford Grammage 175g/m² BIréf.: **BAND.TW**

100 x 50 cm 75g	100 x 100 cm 150g	150 x 100 cm 225g	200 x 100 cm 300g	300 x 100 cm 450g
200 x 150 cm 450g	300 x 150 cm 675g			

Matière Polyester en maille bloquée Grammage 230g/m²réf.: **BAND.GL**

100 x 50 cm 210g	200 x 60 cm 504g	200 x 80 cm 670g	250 x 60 cm 630g	250 x 80 cm 840g
300 x 80 cm 1008g	300 x 100 cm 1260g	400 x 100 cm 1680g	300 x 100 cm 1260g	400 x 100 cm 1680g

Délais (de 1 à 20 pcs)**Commande minimum****Utilisation****Sac de transport**

Classique : 15 jours ouvrés

1 pièce

Intérieure /
Extérieure

VOILES & DRAPEAUX

CAR COVER

Couverture de voiture personnalisée

CAR COVER est une couverture de voiture personnalisée, conçue pour valoriser un véhicule lors d'événements et d'opérations promotionnelles.

Sa forme ovale épouse parfaitement les lignes du véhicule pour un rendu soigné.

Réalisée en polyester interlock extensible 280 g/m², elle offre une excellente tenue et une bonne élasticité.

L'impression est effectuée en quadrichromie numérique all over pour un impact visuel maximal.

Fabrication sur mesure disponible à partir de 10 pièces (dimensions sur demande).



FICHE TECHNIQUE

CAR COVER

- 200 (L) x 80 (H) cm
- Poids : 4,2 Kg
- 6 pcs / carton
- 116 x 46 x 31.5 cm
- 0,17 CBM / 25,7 Kg

Impression

- Toile Polyester Interlock 280g/m²



• Classique : 10 jours ouvrés



• Utilisation intérieure & extérieure



• Qté mini : 10 pièce



• Sac de transport : non

VOILES & DRAPEAUX

COUVERTURES BARRIERES

Couvertures pour barrières Vauban

Les couvertures pour **barrières Vauban** permettent de transformer un dispositif de sécurité en support de communication visible.

Réalisées en polyester interlock stretch 280 g/m², elles assurent une excellente tenue sur la structure.

L'impression est effectuée en sublimation numérique recto/verso pour une lisibilité optimale des deux côtés.

Une couture ouverte sur un côté permet aux barrières de s'accoler facilement entre elles.

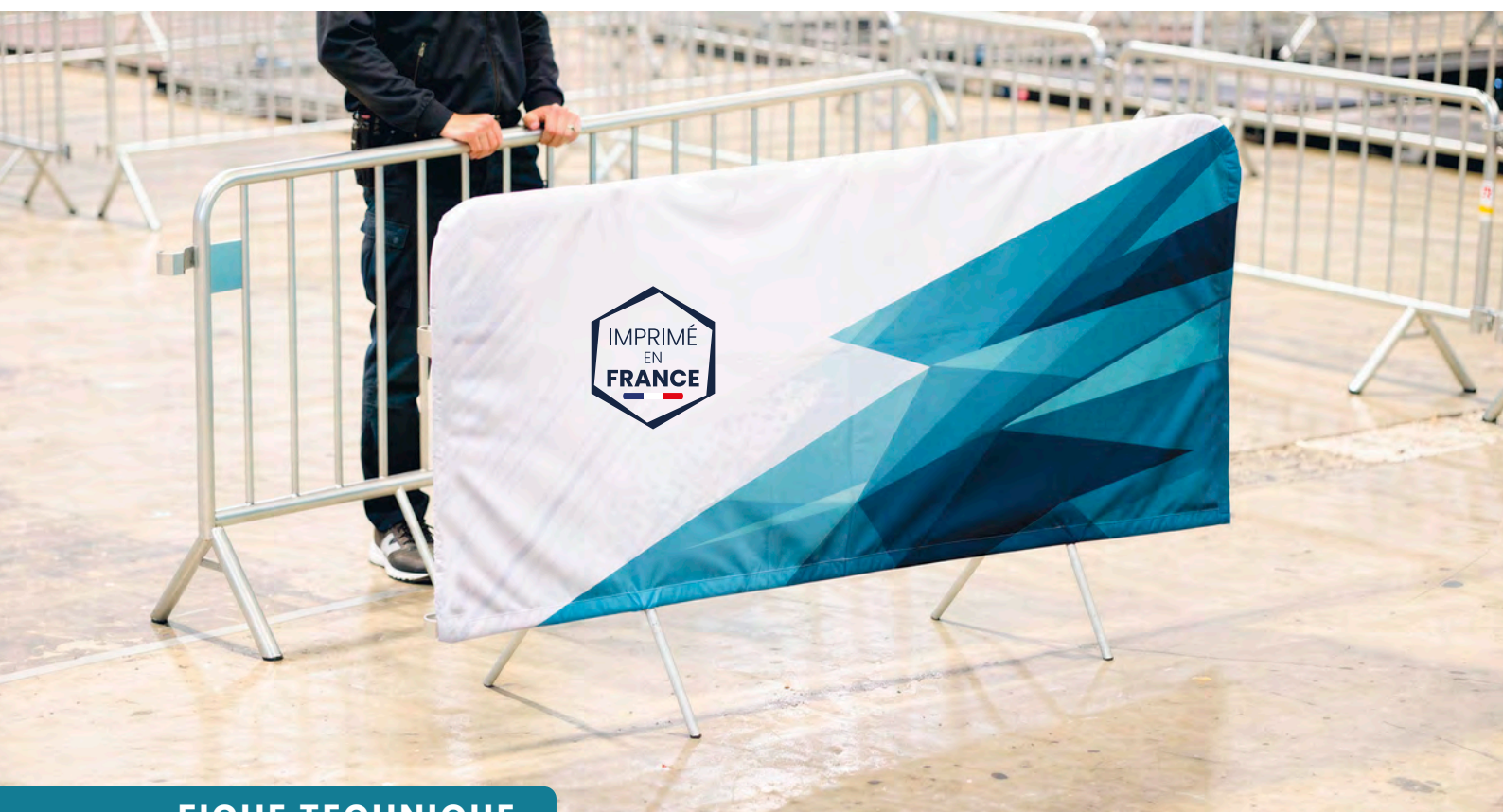

FICHE TECHNIQUE

BACHE VS 80/200

- 200 (L) x 80 (H) cm
- Poids : 0,5 Kg

BACHE VS 80/250

- 250 (L) x 80 (H) cm
- Poids : 0,8 Kg

Impression

- Toile Polyester Interlock 280g/m²



- Classique : 15 jours ouvrés



- Utilisation intérieure & extérieure



- Qté mini : 1 pièce



- Sac de transport : oui



VOILES & DRAPEAUX

FANIONS

Matière satinée 100 % Polyester. Impression recto numérique en sublimation. Finitions sans frange ou avec frange monocouleur. Taille à la demande à partir de 100 pcs. Dimensions standard proposées : 10 x 15 cm & 22 x 37 cm.

**Impression**

- 100% Polyester satiné



- Classique : 15 jours ouvrés



- Qté mini : 100 pièce

GUIRLANDES

Les guirlandes sont composées de fanions en polyester 100D, imprimés en quadrichromie numérique recto pour une communication légère et festive.

Elles sont disponibles en deux longueurs :

- 3 mètres, avec 10 fanions répartis sur toute la longueur
- 10 mètres, avec 25 fanions de même format

La drisse en polyester assure une bonne tenue et facilite l'installation.

Il est possible d'alterner différents visuels sur les fanions pour varier les messages.

Tailles et formessur-mesure disponibles : nous consulter.

Disponible en format rectangulaire

Impression

- Polyester 100D



- Classique : 15 jours ouvrés



- Qté mini : 100 pièce



VOILES & DRAPEAUX

DS SERIES

Drapeaux de supporters

Drapeaux de supporters. Tissu Polyester 100D. Sur demande, possibilité d'avoir une matière polyester 115g/m² traité antifeu norme européenne B1. Impression numérique recto, visible au verso par transparence en sublimation ou en sérigraphie. Hampes PVC blanches souples ou hampes en bois sur demande.

Disponibles sur stock en Bleu / Blanc / Rouge ou en fabrication spéciale à vos couleurs.



FICHE TECHNIQUE

DS 32

- 21 (L) x 15 (H) cm
- 200 pcs / carton
- Hampe : 30 cm
- 64 x 23 x 12 cm
- 0,02 CBM / 5 Kg

DS 45

- 30 (L) x 20 (H) cm
- 200 pcs / carton
- Hampe : 45 cm
- 64 x 23 x 12 cm
- 0,02 CBM / 5,5 Kg

DS 62

- 44 (L) x 30 (H) cm
- 200 pcs / carton
- Hampe : 60 cm
- 63 x 30 x 30 cm
- 0,06 CBM / 6,6 Kg

DS 80

- 60 (L) x 40 (H) cm
- 100 pcs / carton
- Hampe : 90 cm
- 93 x 30 x 30 cm
- 0,08 CBM / 7,5 Kg

DS 95

- 70 (L) x 50 (H) cm
- 100 pcs / carton
- Hampe : 90 cm
- 93 x 30 x 30 cm
- 0,08 CBM / 7,5 Kg

DS 110

- 90 (L) x 70 (H) cm
- 50 pcs / carton
- Hampe : 100 cm
- 103 x 20 x 20 cm
- 0,04 CBM / 10 Kg

Structure

- Hampe PVC blanche souple

Impression

- Polyester 100D visible au verso par transparence.



- Classique : 15 jours ouvrés



- Utilisation intérieure & extérieure



- Qté mini : 100 pièce



- Sac de transport : non

VOILES & DRAPEAUX

PATH FLAG

Barrière publicitaire 200 x 100 cm



Contrairement à l'**AEROPATH 080**, le **PATH FLAG** est conçu pour une exposition en extérieur, idéal pour le balisage et la signalétique événementielle.

Sa structure associe des tubes en fibre de carbone à des angles en PVC, permettant un assemblage simple et rapide sur site.

L'impression est réalisée en sublimation numérique haute définition, avec un rendu durable et qualitatif.

Elle est disponible en recto transparent ou en recto/verso, selon le niveau de visibilité recherché.

La stabilité est assurée par deux plaques acier latérales de 5 kg chacune (réf. MATPI2). Cette configuration permet une utilisation extérieure adaptée à des vents inférieurs à 40 km/h.



Sac de transport en polyester 300 D avec compartiments de rangement pour la structure et la toile.





FICHE TECHNIQUE

PATH FLAG

- 200 (L) x 100 (H) cm
- Poids : 11,6 Kg
- 10 pcs / carton
- 120 x 31 x 17 cm
- 0,06 CBM / 16,3 Kg

Structure

- Mât en fibre de carbone
- 2 plaques en acier de 5 Kg

Impression

- Voile polyester 115 g/m². Impression numérique ou sérigraphique. Recto seul (transparence verso) ou recto/verso avec feuille occultante.1



- Classique : 10 jours ouvrés
- Express : 4 jours ouvrés



- Utilisation intérieure & extérieure
- Résistance au vent jusqu'à 40 km/h



- Qté mini : 1 pièce



- Sac de transport : oui



VOILES & DRAPEAUX

BEAN FLAG

Barrière golf



Le **BEAN FLAG** est un drapeau de sol en forme haricot, conçu pour une utilisation extérieure, très apprécié dans le milieu du golf et des événements sportifs. Sa structure métallique à mémoire de forme permet un déploiement instantané en seulement quelques secondes, à la manière d'une tente.

L'impression est réalisée en recto/verso sur une matière opaque, assurant une parfaite lisibilité des deux côtés. Il est possible d'appliquer deux visuels différents, offrant une communication double face différenciée.

Facile à transporter, le **BEAN FLAG** se replie rapidement et se range dans son sac de transport dédié.

Des sardines de fixation sont fournies pour un ancrage efficace au sol.

Disponible en trois tailles (S, M, L), il constitue une solution légère, mobile et impactante pour le balisage et la signalétique extérieure.

Sac de transport



**Structure métallique, se déploie comme
une tente en 2 secondes.**





FICHE TECHNIQUE

BEAN FLAG S

- 130 (L) x 70 (H) cm
- Poids : 2,6 Kg
- 5 pcs / carton
- 65 x 63 x 15 cm
- 0,06 CBM / 8,7 Kg

BEAN FLAG M

- 200 (L) x 90 (H) cm
- Poids : 3 Kg
- 5 pcs / carton
- 87 x 87 x 14 cm
- 0,11 CBM / 16,4 Kg

BEAN FLAG L

- 250 (L) x 110 (H) cm
- Poids : 3,5 Kg
- 5 pcs / carton
- 104 x 104 x 15 cm
- 0,16 CBM / 20,4 Kg

Structure

- Structure métallique à mémoire de forme

Impression

- Voile polyester 115 g/m². Impression numérique ou sérigraphique. Recto seul (transparence verso) ou recto/verso avec feuille occultante



- Classique : 15 jours ouvrés



- Utilisation intérieure & extérieure



- Qté mini : 1 pièce



- Sac de transport : oui





PRÉPARER VOS FICHIERS D'IMPRESSION

Principaux conseils et règles de base à respecter pour des impressions de qualité.

Type de fichiers à nous transmettre :

Pour vous assurer une qualité optimale d'impression, merci de nous fournir un PDF haute résolution (300 dpi), en mode CMJN, **polices vectorisées** et conforme à nos gabarits.

Privilégiez la norme PDF/X.

Lisible et imprimable depuis n'importe quelle machine, le format PDF permet d'assurer la portabilité de vos documents, de les normaliser et de les sécuriser.

Si je transmets un fichier natif :

En cas de fichier natif issu d'un logiciel de PAO, n'oubliez pas de nous fournir toutes les sources (images et polices) afin de conserver l'aspect de votre document.

Logiciels recommandés :

Pour la création de vos documents sur Mac ou PC, préférez les logiciels de mise en page et de PAO professionnels :

IA & impression grand format :

Malgré les progrès de l'IA générative, les visuels produits ne répondent pas aux exigences de définition et de précision nécessaires à l'impression grand format. Une création graphique maîtrisée reste indispensable pour garantir un rendu fidèle et qualitatif à l'impression.



Illustrator

Dessin vectoriel



In Design

Mise en page



Photoshop

Retouche d'images



Acrobat (Reader, Distiller, Pro)

Edition et visualisation de PDF

Les logiciels de bureautique (Word, Excel, PowerPoint...) ne sont pas adaptés pour la PAO ni compatibles avec la chaîne graphique et ne seront pas acceptés.

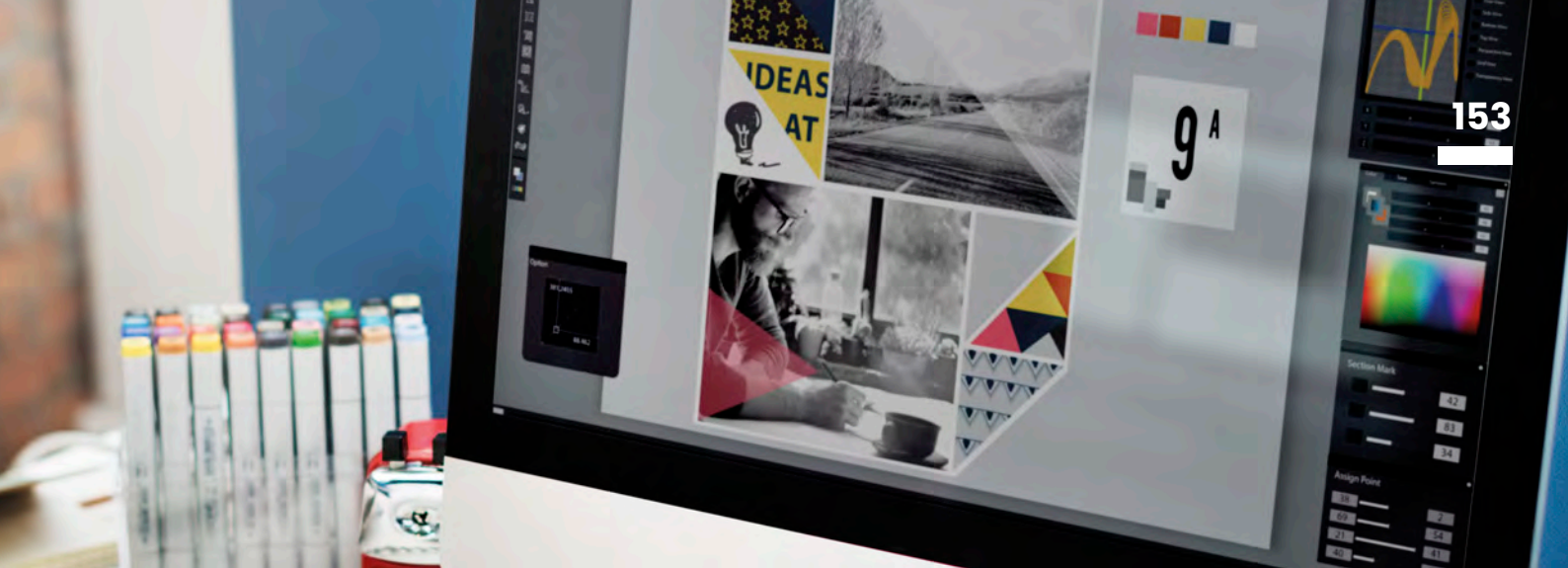

NOTRE PAO ÉVOLUE DÈS AUJOURD'HUI !

Quels sont les impacts pour vous ?

Le studio graphique est la pierre angulaire entre vos fichiers et notre fabrication. Il assure la vérification, la préparation et le lancement en production de vos visuels, tout en garantissant leur conformité technique et qualitative.

Afin de fluidifier nos échanges et de sécuriser chaque étape de validation, nous avons fait évoluer notre processus de Bon à Tirer.

Désormais, la validation s'effectue via une plateforme dédiée, accessible directement depuis un lien reçu par email.

Ce nouvel outil vous permet de visualiser votre BAT de manière claire et interactive, et de centraliser l'ensemble des échanges au même endroit.

Vous pouvez ainsi intervenir simplement, sans multiplication d'emails ni risque de perte d'informations.

Lors de la validation de votre Bon à Tirer, vous pouvez :

- Contrôler les tons directs (Pantone®)
- Zoomer dans le fichier pour vérifier les détails et la qualité des visuels
- Ajouter des commentaires précis directement sur le document
- Valider le BAT ou demander une correction, en toute simplicité

Cette évolution permet une validation plus rapide, des échanges plus lisibles et une mise en production sécurisée, au service de la qualité finale de vos supports.

Notre objectif :

Envoyer votre Bon à Tirer dans les 60 minutes suivant le passage de votre commande.

Pour y arriver, nous vous demandons de respecter ces quelques conseils :

- Privilégiez le passage des commandes en ligne.
- Téléchargez systématiquement nos gabarits sur la page produit.
- Uploadez directement votre fichier sur **www.u-know.fr**.

GUIDE DES MATIÈRES

Tentes & Arches

<i>Polyester Oxford enduit 175 g/m²</i>	<i>Softshell</i>	<i>PE</i>	<i>Polyester Oxford 300D</i>
Laize : 150 cm	Laize : 145 cm	Laize : 145 cm	Laize : 150 cm
Anti feu B1 : OUI	Anti feu B1 : NON	Anti feu B1 : NON	Anti feu CPAI84 : OUI

Stands & Totems

<i>Toile Polyester recyclé 210 g/m²</i>	<i>Toile Polyester recyclé 300 g/m²</i>	<i>Polyester Oxford diffusant, 190 g/m²</i>	<i>Bâche PVC M1 440 g/m²</i>
Laize : 280 cm	Laize : 280 cm	Laize : 240 cm	Laize : 90 & 130 cm
Anti feu M1 : OUI	Anti feu M1 : OUI	Anti feu B1 : OUI	Anti feu M1 : OUI

Mobilier

<i>Polyester Oxford 175 g/m²</i>	<i>Polyester Oxford 300D</i>	<i>Toile Polyester recyclé 210 g/m²</i>
Laize : 150 cm	Laize : 150 cm	Laize : 280 cm
Anti feu B1 : OUI	Anti feu B1 : OUI	Anti feu M1 : OUI

Enrouleurs & Kakemonos

<i>Bâche PVC M1 440 g/m²</i>	<i>Polyester intissé 120 g/m²</i>
Laize : 90 & 220 cm	Laize : 90 & 110 cm
Anti feu M1 : OUI	100% recyclé

Voiles & Drapeaux

<i>Polyester 100D</i>	<i>Polyester maille bloquée 115 g/m²</i>	<i>Polyester maille bloquée 130 g/m²</i>	<i>Polyester maille bloquée 230 g/m²</i>
Laize : 160 cm	Laize : 160 cm	Laize : 160 cm	Laize : 280 cm
Anti feu B1 : NON	Anti feu B1 : SUR DEMANDE	Anti feu B1 : SUR DEMANDE	Anti feu B1 : OUI

<i>Polyester intissé 120 g/m²</i>
Laize : 90 & 110 cm
100% recyclé

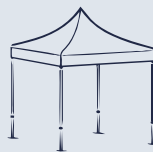
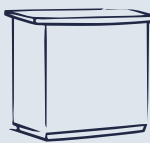
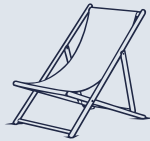
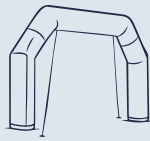



www.u-know.fr